



Anker Innovations Limited. All rights reserved, registered in the United States and other countries.

Anker Innovations Limited
Unit 56, 8th Floor, Tower 2, Admiralty Centre, 18 Harcourt Road, Hong Kong



Floodlight Camera E30

Quick Start Guide

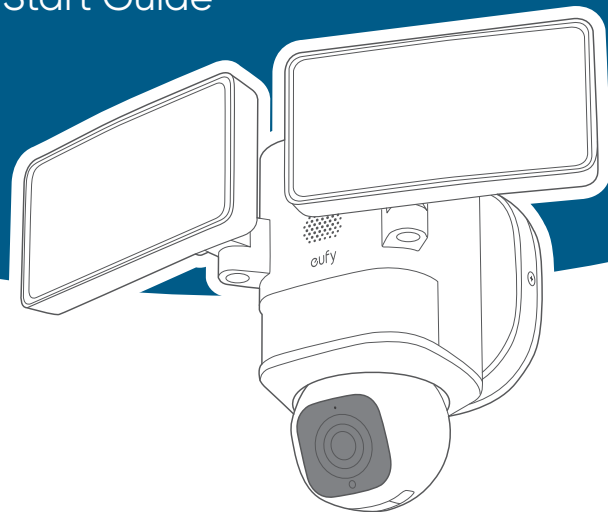

SAFETY INSTRUCTIONS

- Check your local laws for installation. If you are outside of North America, installation and wiring must be performed by a licensed electrician.
- This manual is for informational purposes only. Working with electricity can be dangerous, so it's important to take proper safety precautions. Hire a licensed electrician if you are not comfortable or inexperienced with the processes and tools described.
- Disconnect power at the fuse or circuit breaker before installation.
- Do not install the product near flammable surfaces.
- To avoid the risk of shock, injury, or death, always be cautious when working with electricity.
- Make sure the floodlight camera is properly grounded.
- The floodlight camera must be mounted on a wall or under a cornice.

English	01
Deutsch	19
Español	38
Français	56
Italiano	74
Nederlands	92
Portuguese	110
لَعَرَبِيَّة	120

WHAT'S IN THE BOX

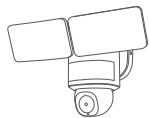

Floodlight Camera



USB Cable
(For Quick Setup
Only)



Mounting Bracket
(Pre-installed on
Camera)



Positioning
Sticker



Wall Screws
(Bag A)



Base Screws
(Bag B)



Quick Start Guide

WHAT YOU NEED (Not Provided)



#2 or #1 Phillips
Crosshead
Screwdriver



USB Power
Adapter



Ladder
(If necessary)



Power Drill
(If necessary)



15/64" (5.95mm)
Drill Bit
(If necessary)

AT A GLANCE

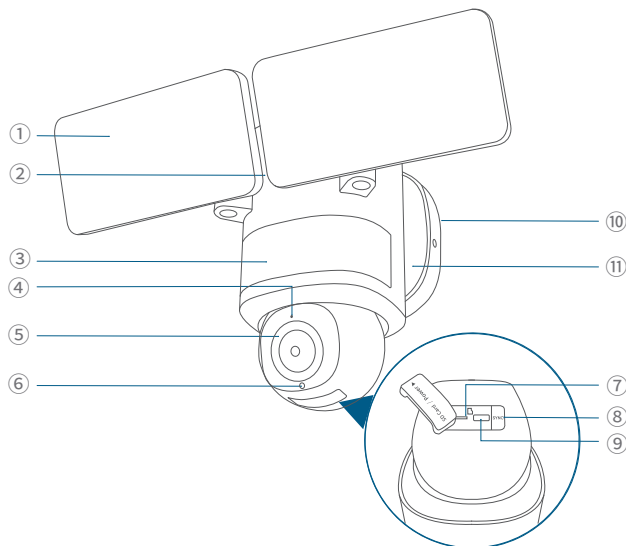

- ① Floodlight
- ② Speaker
- ③ Motion Sensor Component
- ④ Microphone
- ⑤ Camera
- ⑥ LED Indicator
- ⑦ MicroSD Card Slot
• Insert a microSD card* (not provided) to store recordings
- ⑧ SYNC Button
- ⑨ Power Input (For Quick Setup)
- ⑩ Mounting Bracket
- ⑪ Mounting Base

*Use at least a Class 10 microSD card with a maximum of 128 GB.

SETTING UP THE SYSTEM

1. Download and install the eufy Security app, then sign in or create an account.



2. Power on the floodlight camera by using the USB-C charging cable and a power adapter (not provided).

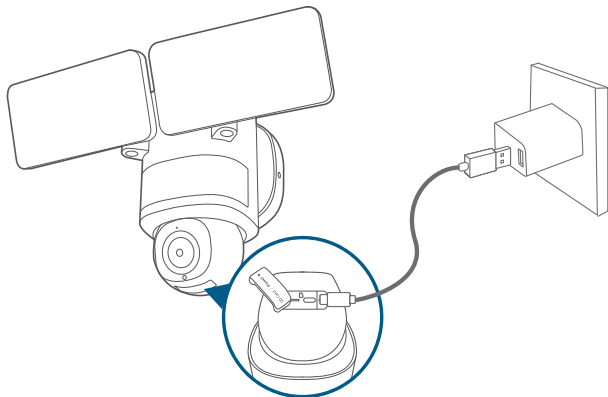

- To avoid scratching the floodlight camera, do not peel off the protective film for the time being.
- The floodlights will only light up when in wired power mode. The USB-powered connection is used for setting up the camera safely inside your home.
- Make sure you can stream video from your floodlight camera **BEFORE INSTALLATION.**

3. Tap + in the app and follow the in-app instructions to add the camera.

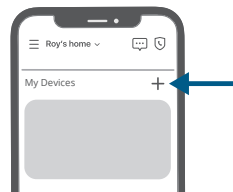

4. Disconnect from the power adapter, then close the USB port cover.

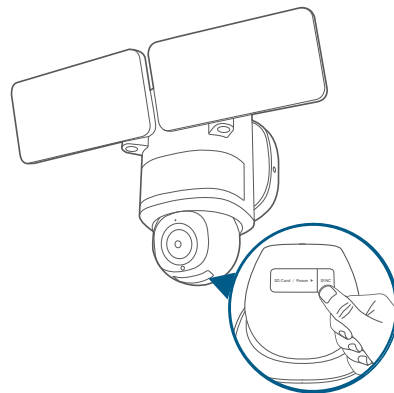

The USB port cover must be closed to prevent water from entering the floodlight camera.

PREPARING FOR INSTALLATION (IMPORTANT)

Check local laws for installation

If you are outside of North America, installation and wiring must be performed by a licensed electrician. Always follow code standards when installing wired connections.

Shut Power Off at the Breaker



Risk of Electrical Shock

- Turn off the power at your circuit breaker or fuse box before continuing, consult with a licensed electrician if needed.
- Switch on/off the lights to make sure the electricity to the installation area is shut off.
- Verify that the power supply is a 100~240 VAC 50/60 Hz power source.
- Keep the breaker off at any time during the installation process.

NOTE: Do not use a dimmer switch or timer for this product.

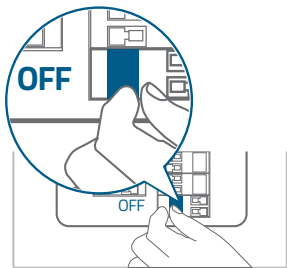

INSTALLING YOUR FLOODLIGHT CAMERA

Separate the Mounting Bracket

Separate the mounting bracket from the camera and set it aside for later installation.

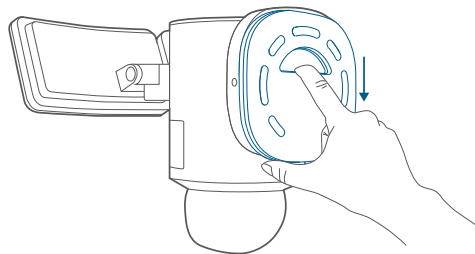

Select a Location

You can mount the floodlight camera vertically on a wall or hang it from a ceiling. With the power off at the breaker, remove the existing floodlight if you have one.

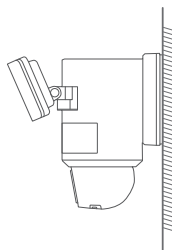

Wall Mounting

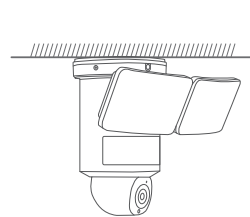

Overhang Mounting

For overhang mounting, reinstall the mounting base first.

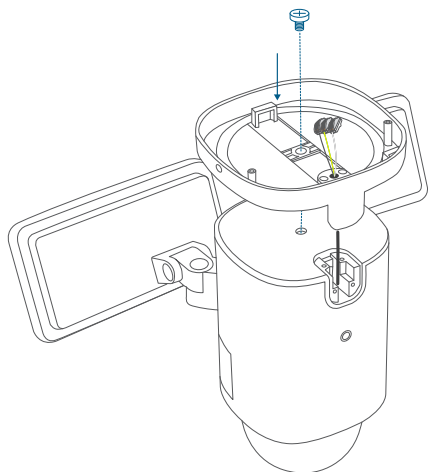
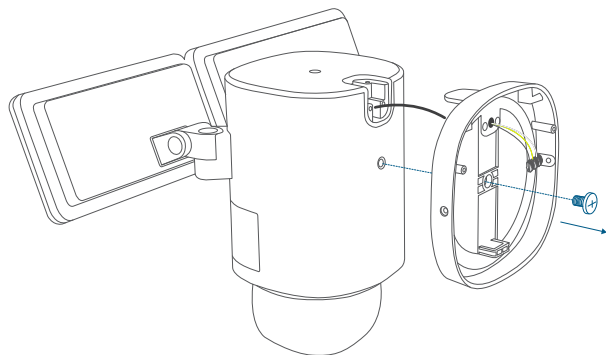

Recommended Height

We recommend mounting the camera 8 ft (2.44 m) above the ground to achieve up to 40 ft (12 m) of motion detection range.

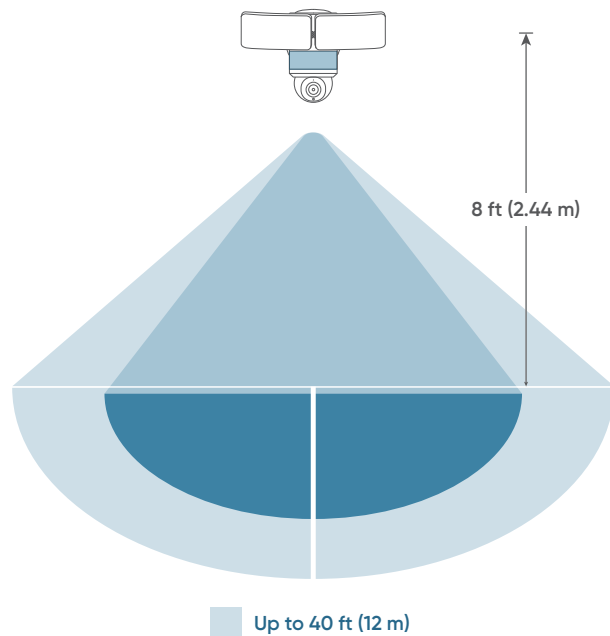

Install the Mounting Bracket

1. Install the mounting bracket on the wall or ceiling with the **Wall Screws And Anchors (Bag A)**.

- For walls that are made out of hard materials, such as stucco, brick, or concrete, drill holes with a 15/64 inch (5.95 mm) drill bit, then insert the anchors into the holes.

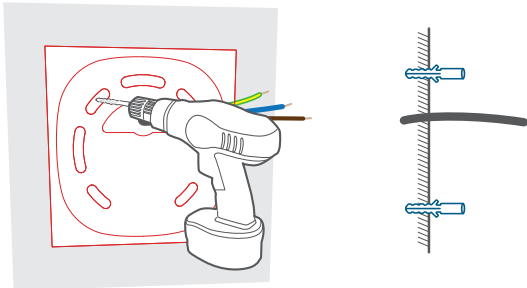

Wall Mounting

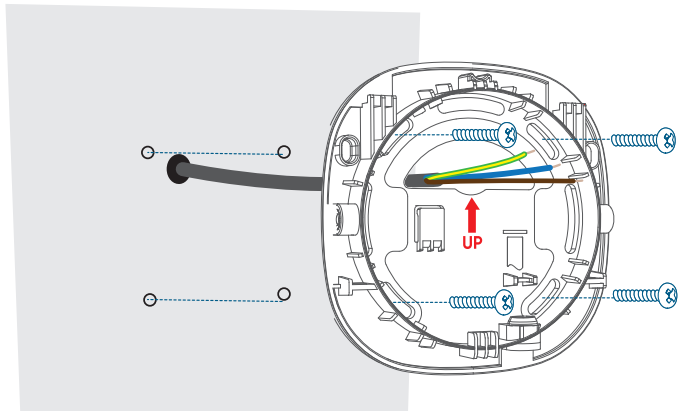

Overhang Mounting

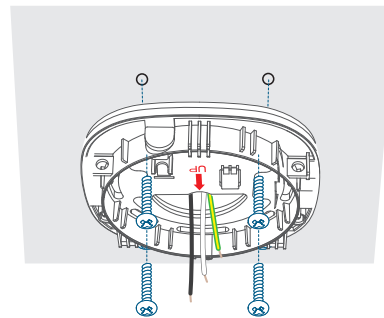

Connect Wires

1. Hang your camera on the bracket with the hanging strap while connecting the wires.

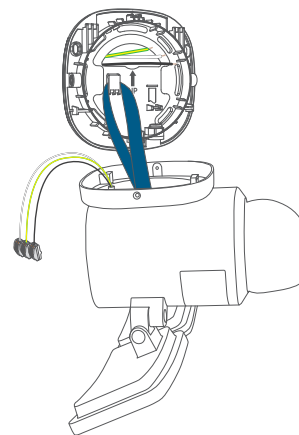

2. Separately connect the ground wire (bare copper / green / green & yellow), live wire (brown), and neutral wire (blue) from the wall to the floodlight camera's ground wire (green & yellow), live wire (black), and neutral wire (white) using wire connectors, then secure the connections.

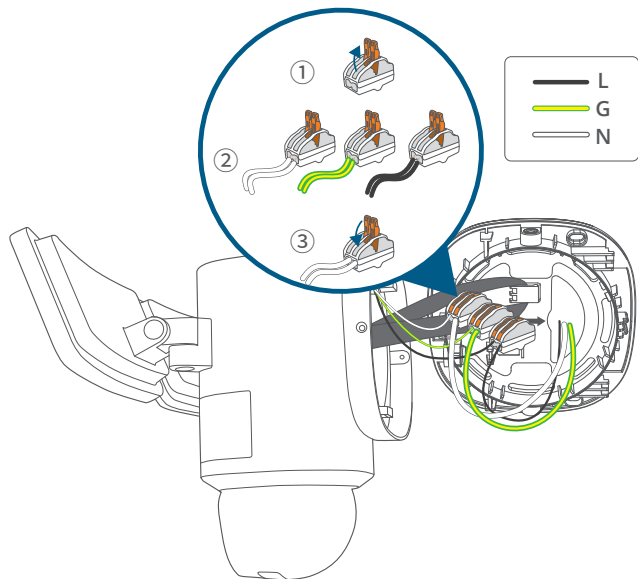

Never cross-connect. The wires must be connected with matching colors. If you have problems with the proper operation of the floodlight camera, consult a licensed technician.

Place the Camera on the Mounting Bracket

1. Snap the mounting base onto the mounting bracket, align the holes, and secure it with 2 **Base Screws (Bag B)**.

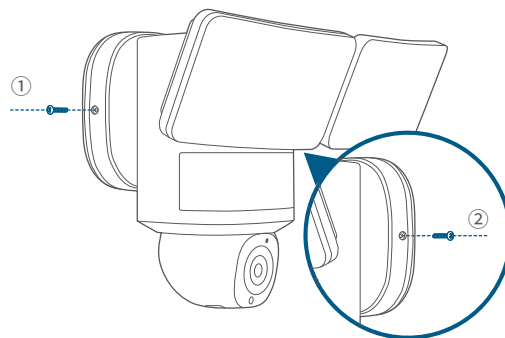
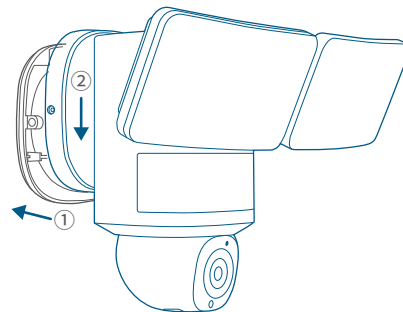

2. Remove the label and protective film from the floodlight.



Clean the camera with a lens cleaning cloth.

ADJUSTING THE LIGHTING ANGLE

Manually pull up and down or left and right to adjust the floodlight vertically or horizontally.

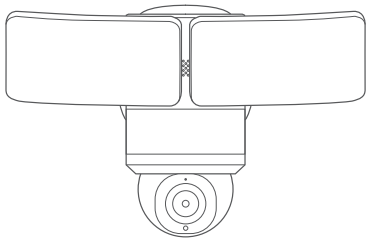
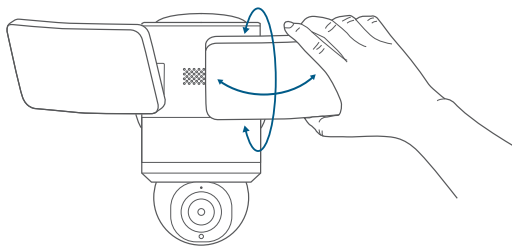

RESTORING POWER

1. Switch on the main circuit breaker in the house.

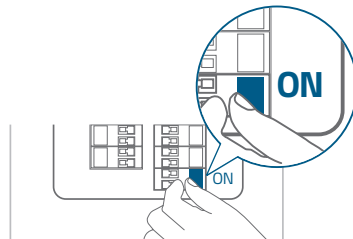





In case the floodlight camera is not powered on, switch off the circuit breaker before checking the wiring of the floodlight camera.

2. Now you can access various features and change settings in the eufy Security app.

For troubleshooting, check the Help section in the eufy Security app.

LED LIGHT GUIDE

	Solid Violet	System is initializing
	Solid Blue	Working normally or ready for setup
	Blinking Red	Not connected to the internet
	Solid Red	Recording or the live stream is being viewed
	Flashing Blue and Red	Firmware upgrade in progress Note: Keep the camera connected to a power source

SAFETY INSTRUCTIONS

- This equipment is not suitable for use in locations where children are likely to be present. This equipment is not intended for use by children.
- Do not use the product in any way other than described herein in order to avoid personal injury or property damage.
- User should comply with the laws and regulations of the corresponding countries and regions where the equipment is located (used), abide by professional ethics, pay attention to safety obligations, and strictly prohibit the use of our products or equipment for any illegal purposes. Our company will not be responsible for any violators' legal liability under any circumstances.
- An appropriate disconnect device shall be provided as part of the building installation
- An all-pole mains switch in accordance with Annex L shall be incorporated in the electrical installation of the building
- The luminaire intended to be mounted on or over an outlet box and shall be provided with supply conductors long enough to extend 150mm(6 in) into the outlet box.
-  Caution, risk of electric shock

THIS PRODUCT MUST BE INSTALLED IN ACCORDANCE WITH THE APPLICABLE INSTALLATION CODE BY A PERSON FAMILIAR WITH THE CONSTRUCTION AND OPERATION OF THE PRODUCT AND THE HAZARDS INVOLVED

MIN 90°C SUPPLY CONDUCTORS

NOTICE

 This product complies with the radio interference requirements of the European Community.

Declaration of Conformity

Hereby, Anker Innovations Limited declares that this device is in compliance with the essential requirements and other relevant provisions of Directive 2014/53/EU. For the declaration of conformity, visit the website: <https://support.eufy.com/s/article/Recommend?type=Download&secondType=doc>.

Hereby, Anker Innovations Limited declares that this device is in compliance with The Product Security and Telecommunications Infrastructure (Security Requirements for Relevant Connectable Products) Regulations 2023. For the Statement of Compliance, visit the website <https://www.eufy.com/uk/psti-related>.

Do not use the Device in the environment at too high or too low temperature, never expose the Device under strong sunshine or too wet environment. The suitable temperature for the device and accessories is -20°C to 40°C.

RF exposure information:

The Maximum Permissible Exposure (MPE) level has been calculated based on a distance of d=20 cm between the device and the human body. To maintain compliance with RF exposure requirements, use a product that maintains a 20cm distance between the device and the human body.

Frequency bands and power as below:

Function	Bands	Operation Frequency	Max.Power
Bluetooth	2.4GHz	2402-2480MHz	EIRP 8 dBm
Wi-Fi	2.4GHz	2412-2472MHz	EIRP 19.55 dBm

The following importer is the responsible party (contact for EU matters only) Anker Innovations Deutschland GmbH | Georg-MuChe-Strasse 3, 80807 Munich, Germany



This product is designed and manufactured with high-quality materials and components, which can be recycled and reused.



This symbol means the product must not be discarded as household waste, and should be delivered to an appropriate collection facility for recycling. Proper disposal and recycling help protect natural resources, human health, and the environment. For more information on the disposal and recycling of this product, contact your local municipality, disposal service, or the shop where you bought this product.

SICHERHEITSHINWEISE

- Überprüfen Sie Ihre örtlichen Gesetze für die Installation. Wenn Sie außerhalb von Nordamerika sind, muss die Installation und Verkabelung von einem lizenzierten Elektriker durchgeführt werden.
- Dieses Handbuch dient nur zu Informationszwecken. Die Arbeit mit Elektrizität kann gefährlich sein, daher ist es wichtig, angemessene Sicherheitsvorkehrungen zu treffen. Wenn Sie sich mit den beschriebenen Prozessen und Werkzeugen nicht wohl fühlen oder unerfahren sind, sollten Sie einen lizenzierten Elektriker engagieren.
- Trennen Sie die Stromversorgung an der Sicherung oder am Leistungsschalter vor der Installation.
- Installieren Sie das Produkt nicht in der Nähe von brennbaren Oberflächen.
- Um das Risiko eines Stromschlags, einer Verletzung oder des Todes zu vermeiden, gehen Sie bei Arbeiten mit Elektrizität immer vorsichtig vor.
- Stellen Sie sicher, dass die Flutlichtkamera ordnungsgemäß geerdet ist.
- Die Flutlichtkamera muss an einer Wand oder unter einem Gesims montiert werden.

LIEFERUMFANG



Flutlichtkamera



USB-Kabel
(Nur für schnelle
Einrichtung)



Montagehalterung
(Vorinstalliert auf
Kamera)



Position-
ierung-
saufkleber

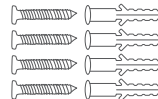

Wandschrauben
(Beutel A)



Wandschrauben
(Beutel B)



KURZANLEITUNG

WAS SIE BENÖTIGEN (Nicht bereitgestellt)



#2 oder #1
Phillips-
Kreuzschlitz-
schraubendreher



USB-
Netzteil



Leiter
(Falls
benötigt)



Bohrmaschine
(Falls benötigt)



5,95mm Bohrer
(Falls benötigt)

Auf einen Blick

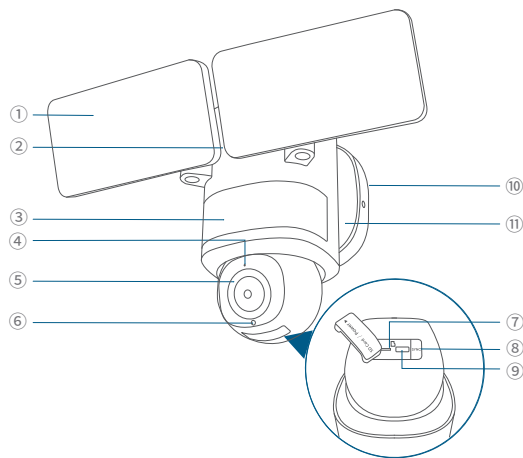

- | | |
|----------------------------------|---|
| ① Flutlicht | ⑦ MicroSD-Kartensteckplatz
• Fügen Sie eine microSD-Karte*
(nicht im Lieferumfang enthalten)
ein, um Aufnahmen zu speichern. |
| ② Lautsprecher | ⑧ SYNC-Taste |
| ③ Bewegungssensor-
Komponente | ⑨ Leistungseingang (für schnelle
Einrichtung) |
| ④ Mikrophon | ⑩ Montagehalterung |
| ⑤ Kamera | ⑪ Halterung |
| ⑥ LED-Anzeige | |

* Verwenden Sie mindestens eine microSD-Karte der Klasse 10 mit einer maximalen Speicherkapazität von 128 GB.

EINRICHTEN DES SYSTEMS

1. Laden Sie die eufy Security App herunter und installieren Sie sie, dann melden Sie sich an oder erstellen Sie ein Konto.



2. Schalten Sie die Flutlichtkamera mit dem USB-C-Ladekabel und einem Netzteil (nicht im Lieferumfang enthalten) ein.

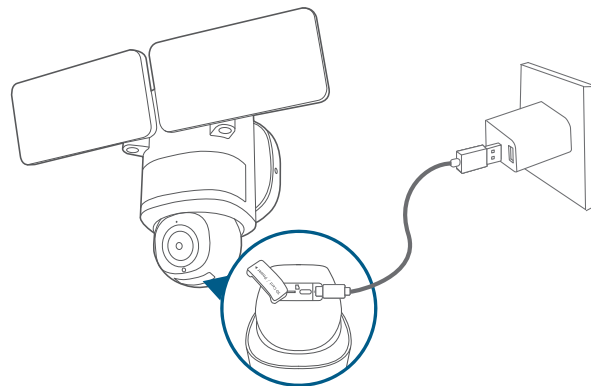

- Um Kratzer auf der Flutlichtkamera zu vermeiden, entfernen Sie vorerst nicht die Schutzfolie.
- Die Flutlichter werden nur leuchten, wenn sie im verkabelten Strommodus sind. Der USB-Anschluss dient zum sicheren Einrichten der Kamera in Ihrem Zuhause.
- **Stellen Sie sicher, dass Sie VIDEOS von Ihrer Flutlichtkamera STREAMEN können, BEVOR SIE DIE INSTALLATION durchführen.**

3. Tippen Sie in der App auf + und folgen Sie den Anweisungen in der App, um die Kamera hinzuzufügen.

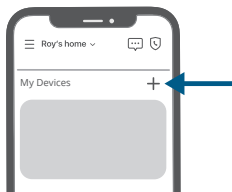

4. Trennen Sie den Netzadapter und schließen Sie dann die USB-Port-Abdeckung.

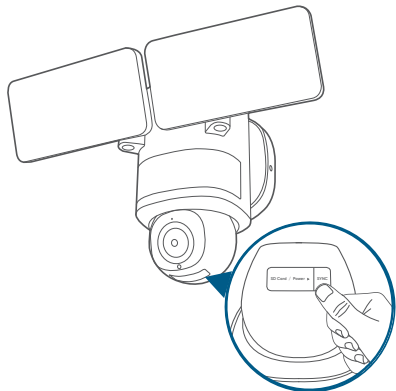

Die USB-Port-Abdeckung muss geschlossen sein, um zu verhindern, dass Wasser in die Flutlichtkamera gelangt.

VORBEREITUNG FÜR DIE INSTALLATION (WICHTIG)

Überprüfen Sie die örtlichen Gesetze für die Installation

Wenn Sie außerhalb von Nordamerika sind, muss die Installation und Verkabelung von einem lizenzierten Elektriker durchgeführt werden. Immer die Code-Standards befolgen, wenn kabelgebundene Verbindungen installiert werden.

Schalten Sie die Stromversorgung am Leistungsschalter aus



Risiko eines elektrischen Schocks

- Schalten Sie die Stromversorgung an Ihrem Sicherungskasten oder Leistungsschalter aus, bevor Sie fortfahren. Konsultieren Sie einen lizenzierten Elektriker, wenn nötig.
- Schalten Sie das Licht ein/aus, um sicherzustellen, dass die Stromversorgung zum Installationsbereich abgeschaltet ist.
- Überprüfen Sie, ob die Stromversorgung eine 100~240 VAC 50/60 Hz Stromquelle ist.
- Halten Sie den Schalter während des gesamten Installationsprozesses ausgeschaltet.

HINWEIS: Verwenden Sie für dieses Produkt keinen Dimmer oder Timer.

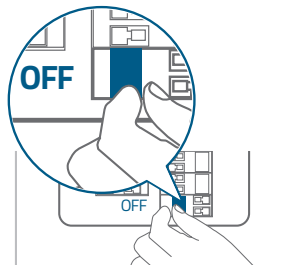

INSTALLIEREN SIE IHRE FLUTLICHTKAMERA

Trennen Sie die Montagehalterung

Trennen Sie die Montagehalterung von der Kamera und legen Sie sie für die spätere Installation beiseite.

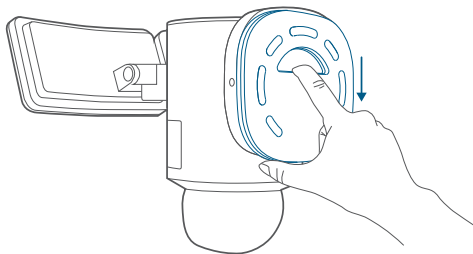

Montageort auswählen

Sie können die Flutlichtkamera vertikal an einer Wand montieren oder von der Decke hängen lassen. Schalten Sie den Strom am Sicherungsautomaten aus und entfernen Sie die vorhandene Flutlichtanlage, falls vorhanden.

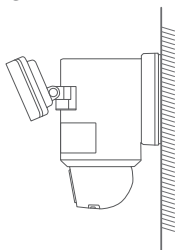

Wandhalterung

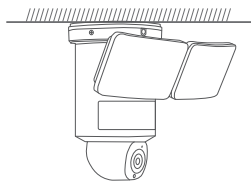

Überhangmontage

Für eine Überhangmontage muss zuerst die Montagebasis wieder installiert werden.

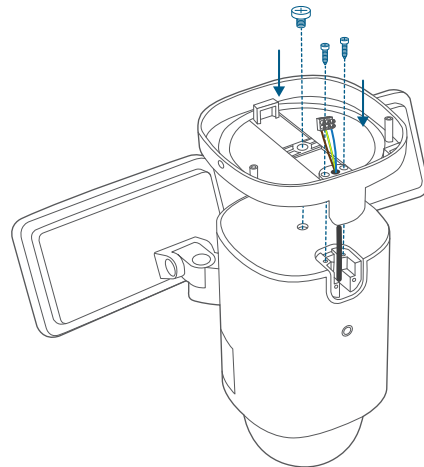
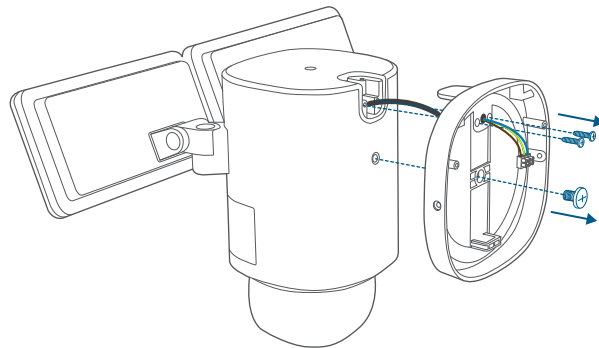

Empfohlene Höhe

Wir empfehlen, die Kamera in einer Höhe von 8 ft (2,44 m) über dem Boden zu montieren, um eine Bewegungserkennungsreichweite von bis zu 40 ft (12 m) zu erreichen.

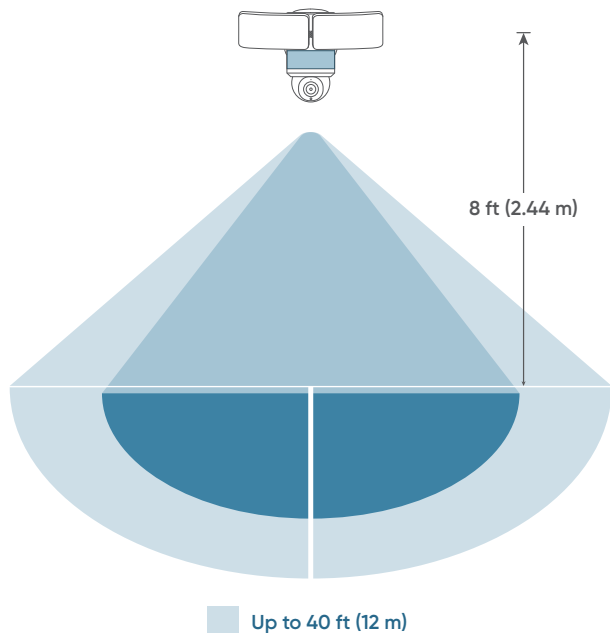

Installieren Sie die Montagehalterung

1. Installieren Sie die Montagehalterung an der Wand oder Decke mit den **Wand-Schrauben und Dübeln (Beutel A)**.

- Für Wände, die aus harten Materialien wie Stuck, Ziegel oder Beton bestehen, bohren Sie Löcher mit einem 5,95 mm- Bohrer und setzen Sie dann die Dübel in die Löcher ein.

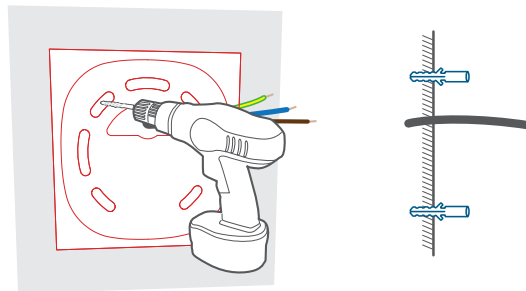

Wandhalterung

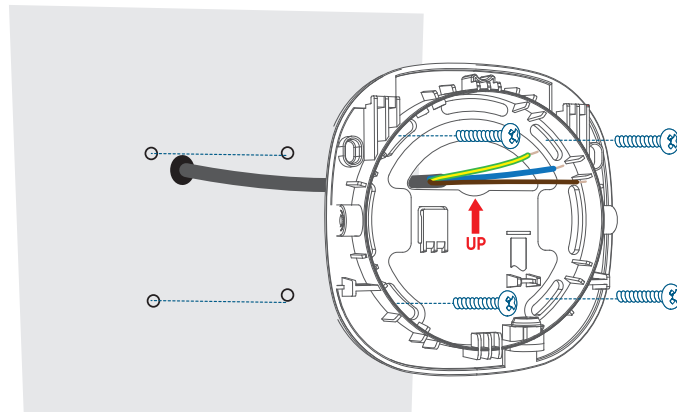

Überhangmontage

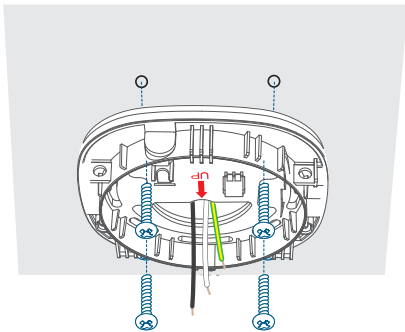

Verbinden Sie Drähte

1. Hängen Sie Ihre Kamera mit dem Aufhängeriem an die Halterung, während Sie die Kabel anschließen.

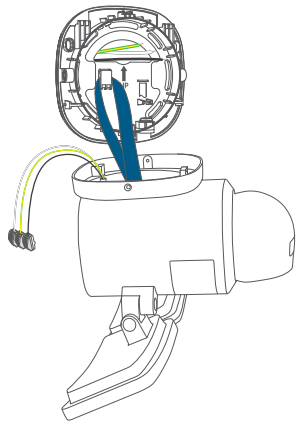

2. Verbinden Sie separat den Schutzleiter (blankes Kupfer / grün / grün-gelb), den Außenleiter (braun) und den Neutralleiter (blau) von der Wand mit dem Schutzleiter (grün-gelb), dem Außenleiter (schwarz) und dem Neutralleiter (weiß) der Flutlichtkamera mit Drahtverbindern und sichern Sie die Verbindungen.

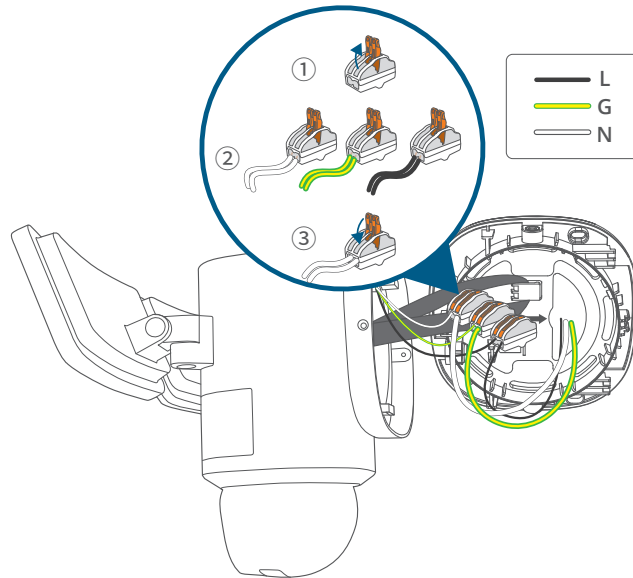

Nie kreuzverbinden. Die Drähte müssen mit passenden Farben verbunden werden.

Wenn Sie Probleme mit dem ordnungsgemäßen Betrieb der Flutlichtkamera haben, konsultieren Sie einen lizenzierten Techniker.

Platzieren Sie die Kamera auf der Montagehalterung

1. Schnappen Sie die Montagebasis auf die Montagehalterung, richten Sie die Löcher aus und befestigen Sie sie mit 2 Basisschrauben (Beutel B).

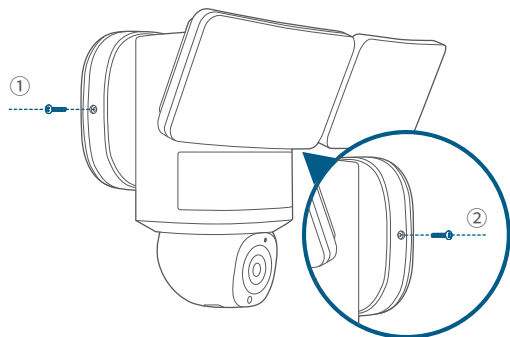
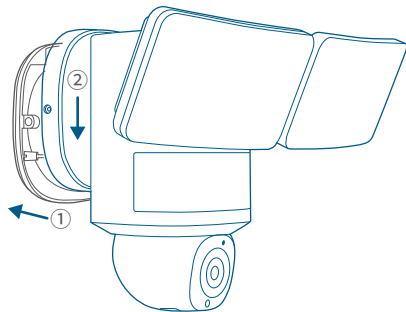

2. Entfernen Sie das Etikett und die Schutzfolie von der Flutlichtanlage.



Reinigen Sie die Kamera mit einem Objektiv-Reinigungstuch.

EINSTELLEN DES BELEUCHTUNGSWINKELS

Ziehen Sie manuell nach oben und unten oder links und rechts, um das Flutlicht vertikal oder horizontal einzustellen.

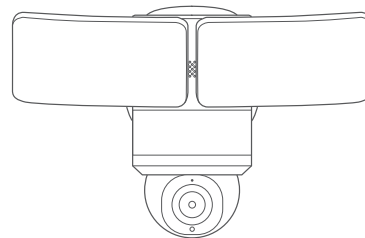
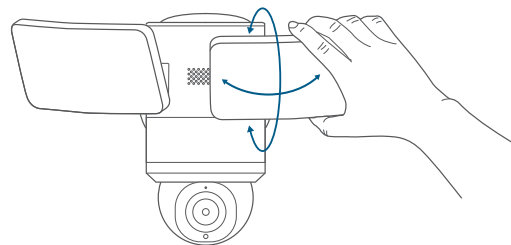

WIEDERHERSTELLUNG DER ENERGIE



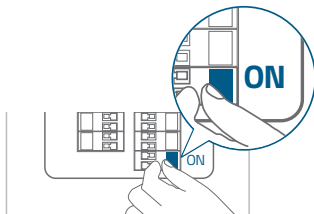

1. Schalten Sie die Sicherung im Haus ein.



Falls die Flutlichtkamera nicht eingeschaltet ist, schalten Sie vor der Überprüfung der Verkabelung der Flutlichtkamera den Stromkreisunterbrecher aus.

2. Jetzt können Sie auf verschiedene Funktionen zugreifen und Einstellungen in der eufy Security App ändern. Informationen zur Fehlerbehebung finden Sie im Abschnitt Hilfe in der eufy Security-App.

ANLEITUNG ZU LED-ANZEIGEN

	Leuchtet violett	System wird initialisiert
	Leuchtet blau	Normaler Betrieb oder bereit für die Einrichtung
	Blinkt rot	Nicht mit dem Internet verbunden
	Leuchtet rot	Aufnahme oder jemand sieht sich den Livestream an
	Blinkt blau und rot	Firmware-Aktualisierung wird durchgeführt Hinweis: Behalten Sie den Anschluss der Kamera an eine Stromquelle bei

SICHERHEITSHINWEISE

- Dieses Gerät ist nicht für den Einsatz an Orten geeignet, an denen sich Kinder aufhalten können. Dieses Gerät ist nicht für den Gebrauch durch Kinder bestimmt.
- Verwenden Sie das Produkt nicht anders als hier beschrieben, um Personen- oder Sachschäden zu vermeiden.
- Der Benutzer sollte die Gesetze und Vorschriften der entsprechenden Länder und Regionen, in denen das Gerät aufgestellt (verwendet) wird, einhalten, sich an die Berufsethik halten, auf die Sicherheitsverpflichtungen achten und die Verwendung unserer Produkte oder Geräte für illegale Zwecke strikt untersagen. Unser Unternehmen ist unter keinen Umständen für die gesetzliche Haftung von Verstößen verantwortlich.
- Als Teil der Gebäudeinstallation muss eine geeignete Trennvorrichtung bereitgestellt werden.
- In der elektrischen Installation des Gebäudes muss gemäß Anhang L ein Allpoliger Netzschalter eingebaut werden.
- Die Leuchte ist dafür vorgesehen, auf oder über einer Anschlussdose montiert zu werden und muss mit Versorgungsleitungen ausgestattet sein, die lang genug sind, um 150 mm in die Anschlussdose zu reichen.
-  Achtung, Stromschlaggefahr

DIESES PRODUKT MUSS VON EINER PERSON, DIE MIT DEM BAU UND DER FUNKTIONSWEISE DES PRODUKTS UND DEN DAMIT VERBUNDENEN GEFAHREN VERTRAUT IST, GEMÄSS DEN ANWENDBAREN INSTALLATIONSCODES INSTALLIERT WERDEN.

MIN 90°C ZULEITUNGSLEITER

HINWEIS

 Dieses Produkt erfüllt die Anforderungen der Europäischen Gemeinschaft an Funkstörungen.

Konformitätserklärung

Anker Innovations Limited erklärt hiermit, dass dieses Gerät die grundlegenden Anforderungen und anderen relevanten Bestimmungen der Richtlinie 2014/53/EG erfüllt. Die Konformitätserklärung finden Sie auf der Website: <https://support.eufy.com/s/articleRecommend?type=Download&secondType=doc>.

Verwenden Sie das Gerät nicht in Umgebungen mit zu hoher oder zu niedriger Temperatur; setzen Sie das Gerät niemals starker Sonneneinstrahlung oder einer zu feuchten Umgebung aus.

Die geeignete Temperatur für das Gerät und Zubehör beträgt -20°C bis 40°C.

Informationen zur HF-Exposition

Die maximal zulässige Exposition (MPE) wurde basierend auf einem Abstand von $d = 20$ cm zwischen dem Gerät und dem menschlichen Körper berechnet. Um die Anforderungen in Bezug auf die HF-Belastung zu erfüllen, muss zwischen dem Gerät und dem menschlichen Körper ein Abstand von mindestens 20 cm bestehen. Die Frequenzbänder und Leistung sind wie folgt:

Funktion	Bänder	Betriebsfrequenz	Maximale Leistung
Bluetooth	2,4 GHz	2.402 - 2.480 MHz	EIRP 8 dBm
WLAN	2,4 GHz	2412-2472 MHz	EIRP 19,55 dBm

Der folgende Importeur ist verantwortlich (Vertrag für EU-Belange):
Anker Innovations Deutschland GmbH | Georg-Muche-Strasse 3, 80807 Munich, Germany



Das Produkt wurde aus hochwertigen Materialien und Komponenten entwickelt und hergestellt, die recycelt und wiederverwendet werden können.



Dieses Symbol bedeutet, dass das Produkt nicht über den Hausmüll entsorgt werden darf, sondern bei einer entsprechenden Sammelstelle zum Recycling abgegeben werden muss. Ordnungsgemäße Entsorgung und Recycling tragen zum Schutz natürlicher Ressourcen und zur Vermeidung von Umwelt- und Gesundheitsschäden bei. Weitere Informationen zu Entsorgung und Recycling des Produkts erhalten Sie von der Gemeinde vor Ort, dem Entsorgungsdienst oder dem Geschäft, in dem Sie dieses Produkt gekauft haben.

INSTRUCCIONES DE SEGURIDAD

- Verifique las leyes locales para la instalación. Si se encuentra fuera de América del Norte, la instalación y el cableado deben ser realizados por un electricista con licencia.
- Este manual es solo para fines informativos. Trabajar con electricidad puede ser peligroso, por lo que es importante tomar las precauciones de seguridad adecuadas. Contrate a un electricista con licencia si no se siente cómodo o si no tiene experiencia con los procesos y herramientas descritos.
- Desconecte la energía en el fusible o interruptor de circuito antes de la instalación.
- No instale el producto cerca de superficies inflamables.
- Para evitar el riesgo de descargas eléctricas, lesiones o incluso muerte, tenga siempre cuidado al trabajar con electricidad.
- Asegúrese de que la cámara de luz de inundación esté correctamente conectada a tierra.
- La cámara con foco de inundación debe ser montada en una pared o debajo de una cornisa.

QUÉ HAY EN LA CAJA

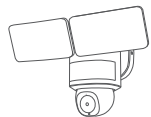

Cámara de foco de inundación



Cable USB
(Solo para configuración rápida)



Soporte de montaje
(Preinstalado en la cámara)



Posicionamiento Etiqueta



Tornillos de pared
(Bolsa A)



Tornillos de base.
(Bolsa B)



GUÍA DE INICIO RÁPIDO

LO QUE NECESITA (No proporcionado)



Destornillador Phillips #2 o #1 de cabeza cruzada.



Adaptador de corriente USB



Escalera Si es necesario.



Taladro eléctrico Si es necesario.



Broca de 5,95 mm Si es necesario.

VISTA GENERAL

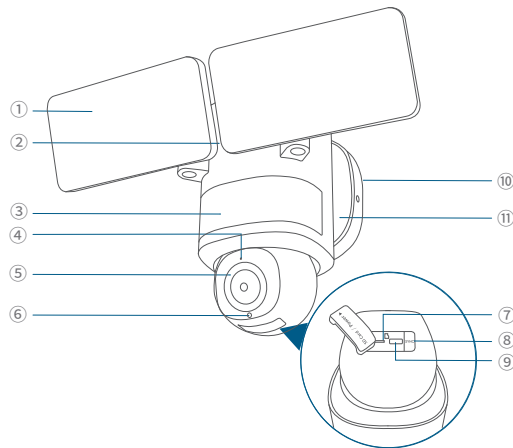

- ① Foco de inundación
- ② Altavoz
- ③ Componente de sensor de movimiento
- ④ Micrófono
- ⑤ Cámara
- ⑥ Indicador LED
- ⑦ Ranura para tarjeta microSD
• Inserte una tarjeta microSD* (no incluida) para almacenar las grabaciones.
- ⑧ Botón de sincronización
- ⑨ Entrada de energía (para configuración rápida)
- ⑩ Soporte de montaje
- ⑪ Base de montaje

***Utilice al menos una tarjeta microSD Clase 10 de 128 GB como máximo.**

CONFIGURACIÓN DEL SISTEMA

1. Descargue e instale la aplicación Eufy Security, luego inicie sesión o cree una cuenta.



2. Encienda la cámara de foco de inundación utilizando el cable de carga USB-C y un adaptador de corriente (no suministrado).

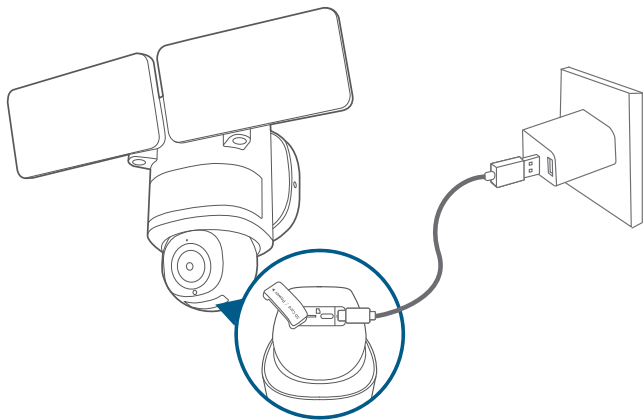

- Para evitar rayar la cámara del foco, no retire la película protectora por el momento.
- Los focos solo se encenderán cuando estén en modo de alimentación con cableado. La conexión alimentada por USB se utiliza para configurar la cámara de forma segura en el interior de la vivienda.
- **Asegúrese de poder transmitir video desde su cámara de luz de inundación ANTES DE LA INSTALACIÓN.**

3. Presiona el signo + en la aplicación y sigue las instrucciones en la aplicación para agregar la cámara.

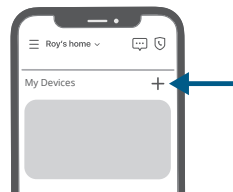

4. Desconecte el adaptador de corriente y luego cierre la tapa del puerto USB.

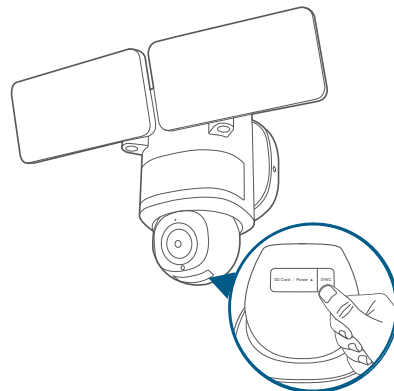

La cubierta del puerto USB debe estar cerrada para evitar que el agua entre en la cámara de luz de inundación.

PREPARACIÓN PARA LA INSTALACIÓN (IMPORTANTE)

Verifique las leyes locales para la instalación

Si se encuentra fuera de América del Norte, la instalación y el cableado deben ser realizados por un electricista con licencia. Siempre siga los estándares de código al instalar conexiones cableadas.

Apague la energía en el interruptor



Riesgo de choque eléctrico.

- Apague la energía en su interruptor de circuito o caja de fusibles antes de continuar, consulte con un electricista con licencia si es necesario.
- Encienda/apague las luces para asegurarse de que la electricidad en el área de instalación esté desconectada.
- Verifique que la fuente de alimentación sea una fuente de alimentación de 100 ~ 240 VCA y 50/60 Hz.
- Mantenga el interruptor apagado en todo momento durante el proceso de instalación.

NOTA: No utilice un interruptor atenuador o temporizador para este producto.

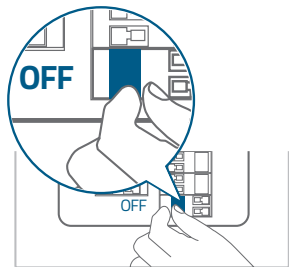

INSTALACIÓN DE SU CÁMARA FLOODLIGHT

Separe el soporte de montaje

Separe el soporte de montaje de la cámara y déjelo a un lado para su instalación posterior.

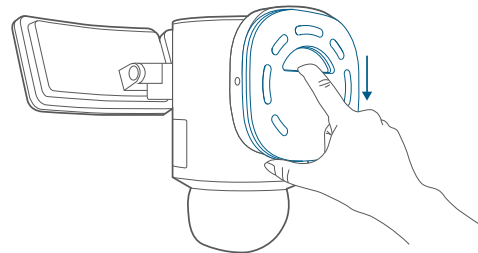

Selección de la ubicación

Puede montar la cámara de foco inundación verticalmente en una pared o colgarla del techo. Con el interruptor apagado, retire el foco de inundación existente si lo tiene.

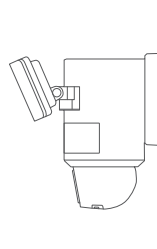

Montaje en pared

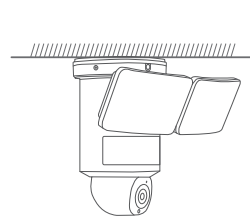

Montaje en voladizo

Para el montaje en voladizo, vuelva a instalar primero la base de montaje.

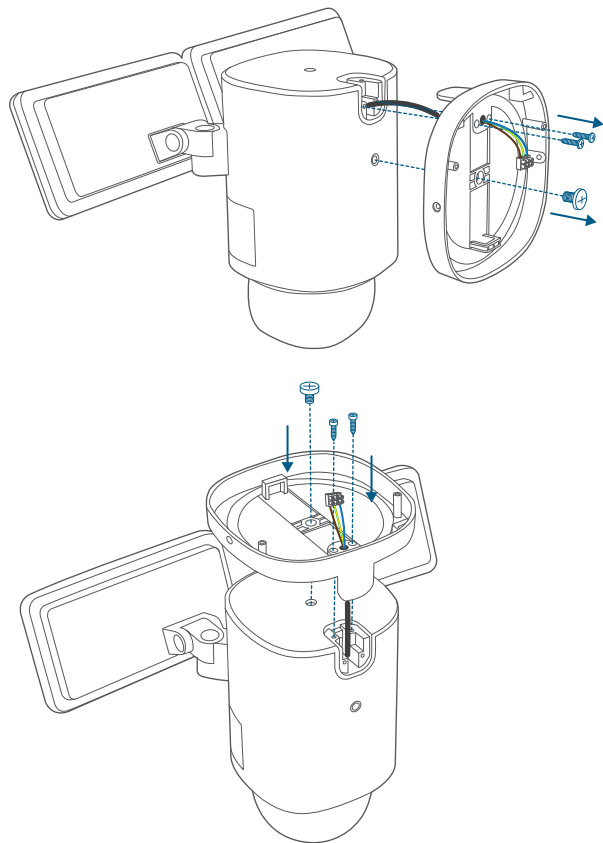

Altura recomendada

Recomendamos montar la cámara a 8 pies (2,44 m) sobre el suelo para lograr un alcance de detección de movimiento de hasta 40 pies (12 m).

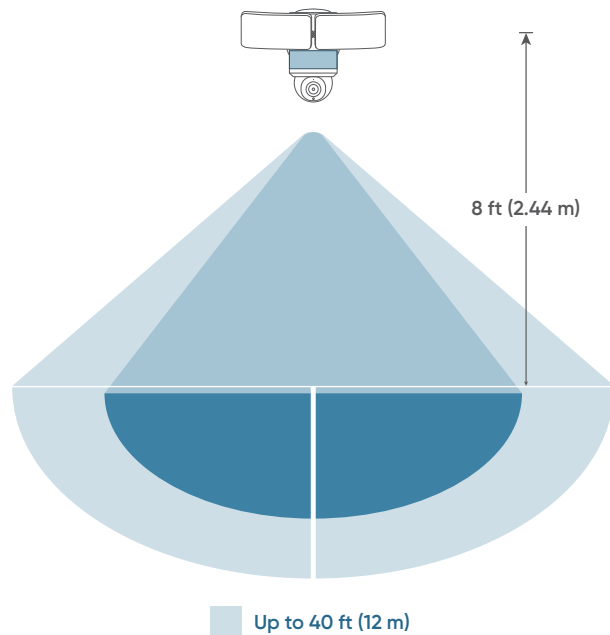

Instalar el soporte de montaje

1. Instale el soporte de montaje en la pared o el techo con los **Tornillos y Anclajes de Pared (Bolsa A)**.

- Para paredes hechas de materiales duros, como estuco, ladrillo o concreto, taladre agujeros con una broca de 15/64 de pulgada (5,95 mm) y luego inserte los anclajes en los agujeros.

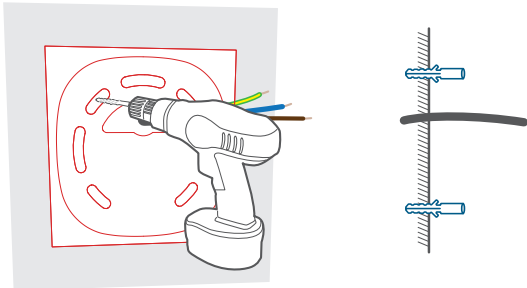

Montaje en pared

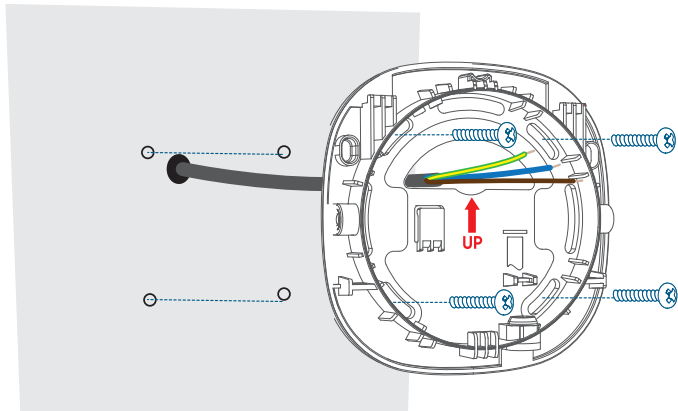

Montaje en voladizo

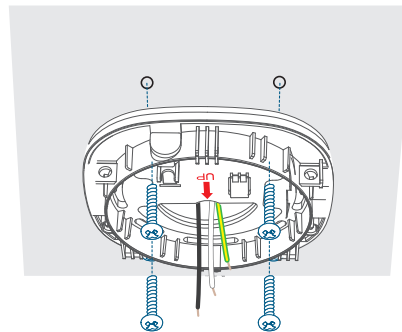

Conectar cables

1. Cuelga tu cámara en el soporte con la correa para colgar mientras conectas los cables.

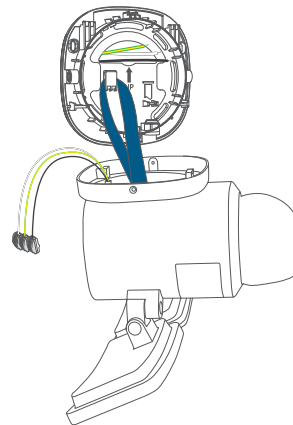

2. Conecte por separado el cable de tierra (cobre desnudo / verde / verde y amarillo), el cable de corriente (marrón) y el cable neutro (azul) de la pared al cable de tierra (verde y amarillo), el cable de corriente (negro) y el cable neutro (blanco) de la cámara del proyector utilizando conectores para cables y, a continuación, fije las conexiones.

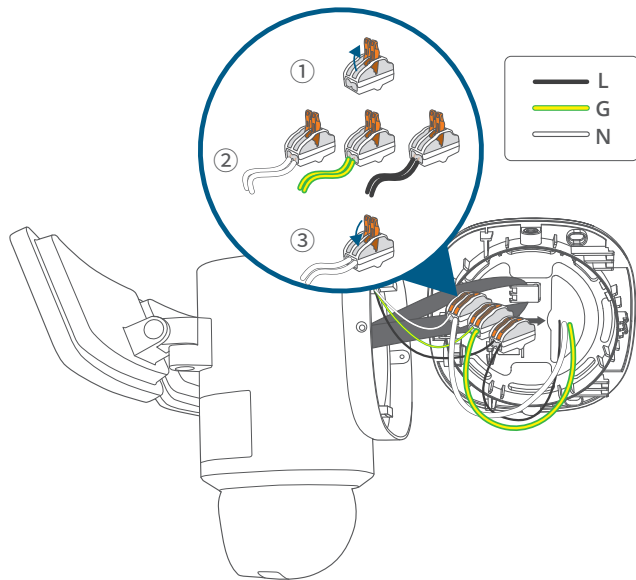

Nunca haga una conexión cruzada. Los cables deben conectarse con colores coincidentes.
 ⚠ Si tiene problemas con el correcto funcionamiento de la cámara de focos, consulte a un técnico con licencia.

Coloque la cámara en el soporte de montaje

1. Enganche la base de montaje en el soporte de montaje, alinee los agujeros y asegúrelo con 2 tornillos de base (Bolsa B).

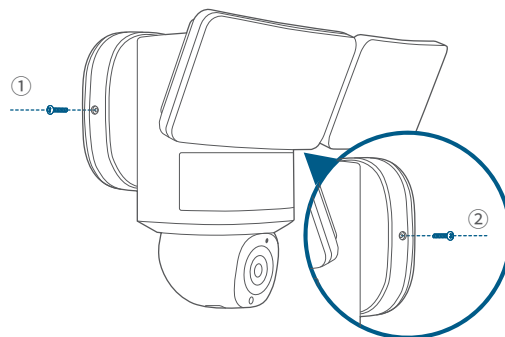
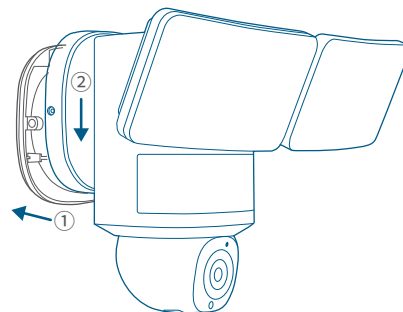

2. Retire la etiqueta y la película protectora del foco de inundación.

💡 Limpie la cámara con un paño de limpieza de lentes.

AJUSTE DEL ÁNGULO DE ILUMINACIÓN

Tire hacia arriba y hacia abajo o hacia la izquierda y hacia la derecha de forma manual para ajustar la luz de inundación vertical u horizontalmente.

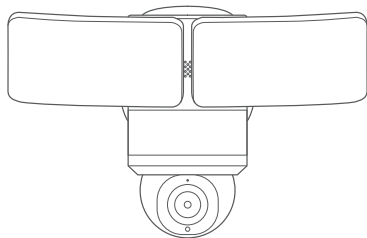
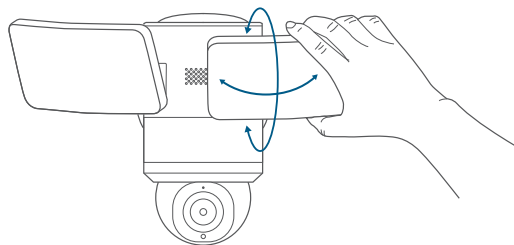

RESTAURACIÓN DE ENERGÍA

1. Encienda el disyuntor principal de la casa.

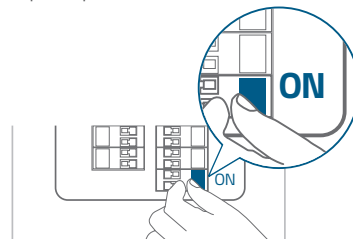

En caso de que la cámara de foco no esté encendida, apague el interruptor de circuito antes de verificar el cableado de la cámara de foco.

2. Ahora puedes acceder a varias funciones y cambiar la configuración en la aplicación de eufy Security.

Para solucionar problemas, consulte la sección de Ayuda en la aplicación eufy Security.

GUÍA DE LUZ LED

	Violeta fijo	Inicialización del sistema en curso
	Azul fijo	En funcionamiento o listo para configurar
	Rojo intermitente	Sin conexión a Internet
	Rojo fijo	Se está viendo la grabación o la señal en directo
	Azul y rojo intermitentes	Actualización de firmware en curso Nota: Tenga la cámara conectada a una fuente de alimentación

INSTRUCCIONES DE SEGURIDAD

- El equipamiento no es apto para usarse en lugares frecuentados por niños. Este equipamiento no está diseñado para que lo usen niños.
- No use el producto de ningún modo diferente a lo descrito en este documento para evitar lesiones personales y daños materiales.
- El usuario debe cumplir la ley y la normativa del país y región donde esté ubicado (se use) el equipamiento, manejarse conforme a la ética profesional, prestar atención a las obligaciones de seguridad y prohibir terminantemente el uso de nuestros productos o equipamientos con fines ilegales. Nuestra empresa no se hace responsable legal de ninguna vulneración o infracción bajo ninguna circunstancia.
- Se debe hacer uso de un dispositivo de desconexión adecuado como parte de la instalación del edificio.
- Se deberá incorporar en la instalación eléctrica del edificio un interruptor principal de todos los polos de acuerdo con el Anexo L.
- La luminaria está destinada a ser montada sobre o en una caja de salida y debe estar provista de conductores de suministro lo suficientemente largos como para extenderse 150 mm (6 pulgadas) dentro de la caja de salida.
-  Precaución, riesgo de descarga eléctrica

ESTE PRODUCTO DEBE SER INSTALADO DE ACUERDO CON EL CÓDIGO DE INSTALACIÓN APLICABLE POR UNA PERSONA FAMILIARIZADA CON LA CONSTRUCCIÓN Y OPERACIÓN DEL PRODUCTO Y LOS RIESGOS INVOLUCRADOS.

CONDUCTORES DE ALIMENTACIÓN MIN 90°C

AVISO

 Este producto cumple con los requisitos de radiointerferencias de la Comunidad Europea.

Declaración de conformidad

Por la presente, Anker Innovations Limited declara que este dispositivo cumple los requisitos esenciales y otras disposiciones pertinentes de la Directiva 2014/53/UE. Para consultar la declaración de conformidad, visite el sitio web: <https://support.eufy.com/s/article/Recommend?type=Download&secondType=doc>.

No utilice el dispositivo en zonas con temperaturas demasiado altas o bajas. Nunca exponga el dispositivo a la luz solar intensa ni a entornos demasiado húmedos. La temperatura adecuada para el dispositivo y los accesorios es de -20°C a 40°C.

Información de exposición a RF

El nivel máximo de exposición permisible (MEP) se ha calculado en función de una distancia de $d = 20$ cm entre el dispositivo y el cuerpo humano. Para preservar el cumplimiento con el requisito de exposición a RF, utilice el producto manteniendo una distancia de 20 cm entre el dispositivo y el cuerpo humano.

Las bandas de frecuencia y de potencia son las siguientes:

Función	Bandas	Frecuencia de funcionamiento	Máxima potencia
Bluetooth	2,4 GHz	2402-2480 MHz	EIRP 8 dBm
Wi-Fi	2,4 GHz	2412-2472 MHz	EIRP 19,55 dBm

La siguiente empresa importadora es la parte responsable (contacto en la UE): Anker Innovations Deutschland GmbH | Georg-Muche-Strasse 3, 80807 Munich, Germany



El producto se ha diseñado y fabricado con materiales y componentes de gran calidad que pueden reciclarse y reutilizarse.



Este símbolo indica que el producto no debe tirarse como si fuera un residuo doméstico, sino que debe depositarse en los puntos de recogida adecuados para su reciclaje. La eliminación y el reciclaje adecuados ayudan a proteger los recursos naturales, la salud de las personas y el medio ambiente. Para obtener más información acerca de la eliminación y el reciclaje de este producto, póngase en contacto con su ayuntamiento, el servicio de retirada de desechos o el establecimiento donde compró el producto.

CONSIGNES DE SÉCURITÉ

- Vérifiez les lois locales pour l'installation. Si vous êtes en dehors de l'Amérique du Nord, l'installation et le câblage doivent être effectués par un électricien agréé.
- Ce manuel est uniquement à titre informatif. Travailler avec l'électricité peut être dangereux, il est donc important de prendre les précautions de sécurité appropriées. Engagez un électricien agréé si vous n'êtes pas à l'aise ou inexpérimenté avec les processus et les outils décrits.
- Déconnectez l'alimentation au niveau du fusible ou du disjoncteur avant l'installation.
- Ne pas installer le produit près de surfaces inflammables.
- Pour éviter tout risque d'électrocution, de blessure ou de mort, soyez toujours prudent lorsque vous travaillez avec l'électricité.
- Assurez-vous que la caméra projecteur est correctement mise à la terre.
- La caméra projecteur doit être montée sur un mur ou sous une corniche.

CONTENU DE L'EMBALLAGE

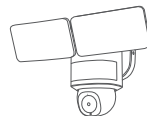

Caméra projecteur
Floodlight



Câble USB
(Pour une configuration rapide uniquement)



Support de montage
(Préinstallé sur l'appareil photo)



Positionnement
Autocollant

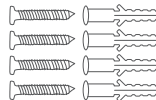

Vis de mur (Sac A)



Vis de base (Sac B)

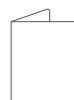

GUIDE DE
DÉMARRAGE
RAPIDE

CE DONT VOUS AVEZ BESOIN (Non Fourni)



Tournevis
cruciforme
Phillips #2 ou #1



Adaptateur
secteur USB



Échelle
S'il est
nécessaire.



Perceuse
électrique
S'il est
nécessaire.



Foret de 5,95 mm
S'il est nécessaire.

RÉCAPITULATIF

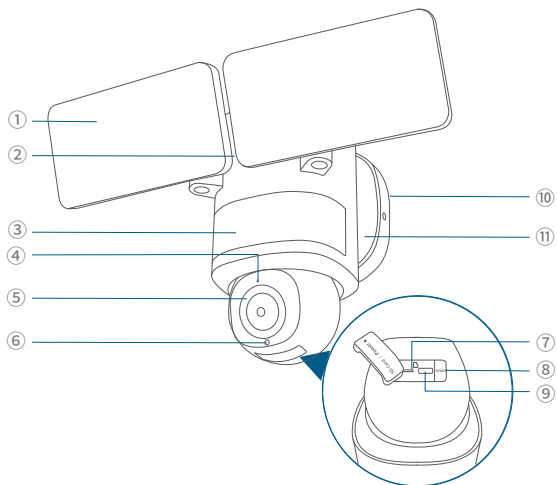

- | | |
|-------------------------------------|---|
| ① Projecteur de chantier | ⑦ Logement de carte MicroSD
• Insérez une carte microSD* (non fournie) pour stocker les enregistrements. |
| ② Haut-parleur | ⑧ Bouton SYNC |
| ③ Composant de capteur de mouvement | ⑨ Entrée d'alimentation (pour une configuration rapide) |
| ④ Microphone | ⑩ Support de montage |
| ⑤ Caméra | ⑪ Base de montage |
| ⑥ Indicateur LED | |

*Utilisez au moins une carte microSD de classe 10 avec un maximum de 128 Go.

MISE EN PLACE DU SYSTÈME

1. Téléchargez et installez l'application eufy Security, puis connectez-vous ou créez un compte.



2. Allumez la caméra projecteur en utilisant le câble de chargement USB-C et un adaptateur secteur (non fourni).

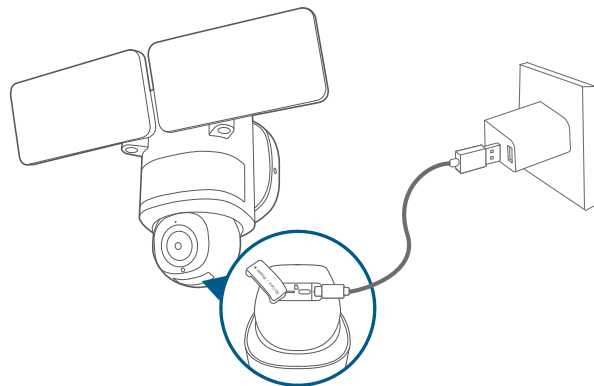

- Pour éviter de rayer la caméra de projecteur, ne retirez pas le film protecteur pour le moment.
- Les projecteurs ne s'allumeront que lorsque le mode d'alimentation filaire sera activé. La connexion alimentée par USB est utilisée pour installer la caméra en toute sécurité à l'intérieur de votre maison.
- **Assurez-vous que vous pouvez diffuser des vidéos depuis votre caméra projecteur AVANT L'INSTALLATION.**

3. Appuyez sur + dans l'application et suivez les instructions intégrées pour ajouter la caméra.



4. Débranchez l'adaptateur d'alimentation, puis refermez le couvercle du port USB.

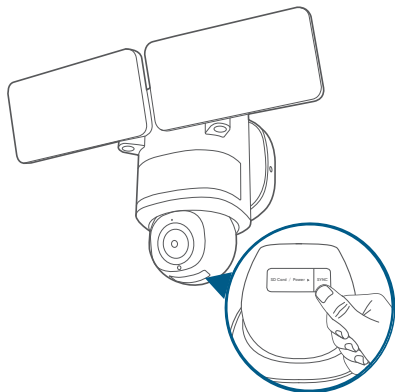

Le couvercle du port USB doit être fermé pour empêcher l'eau de pénétrer dans la caméra projecteur d'inondation.

PRÉPARATION À L'INSTALLATION (IMPORTANT)

Vérifiez les lois locales pour l'installation

Si vous êtes en dehors de l'Amérique du Nord, l'installation et le câblage doivent être effectués par un électricien agréé. Toujours suivre les normes de code lors de l'installation de connexions câblées.

Coupez l'alimentation électrique au disjoncteur



Risque de choc électrique

- Coupez l'alimentation électrique à votre disjoncteur ou à votre boîte à fusibles avant de continuer, consultez un électricien agréé si nécessaire.
- Allumez/éteignez les lumières pour vous assurer que l'électricité de la zone d'installation est coupée.
- Vérifiez que l'alimentation électrique est une source d'alimentation de 100~240 VAC 50/60 Hz.
- Gardez le disjoncteur éteint à tout moment pendant le processus d'installation.

REMARQUE : N'utilisez pas de variateur de lumière ou de minuterie pour ce produit.

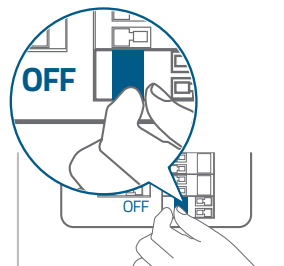

INSTALLATION DE VOTRE CAMÉRA PROJECTEUR DE SÉCURITÉ

Séparez le support de montage

Séparez le support de montage de la caméra et mettez-le de côté pour une installation ultérieure.

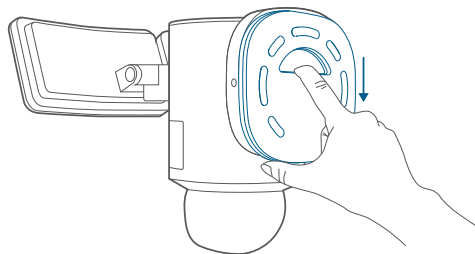

Sélectionner un emplacement

Vous pouvez monter la caméra projecteur de manière verticale sur un mur ou la suspendre à un plafond. Avec l'alimentation coupée au disjoncteur, retirez le projecteur existant si vous en avez un.

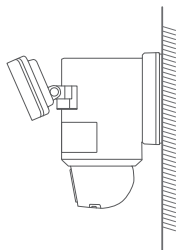

Support mural

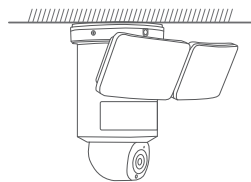

Montage en porte-à-faux

Pour un montage en saillie, réinstallez d'abord la base de montage.

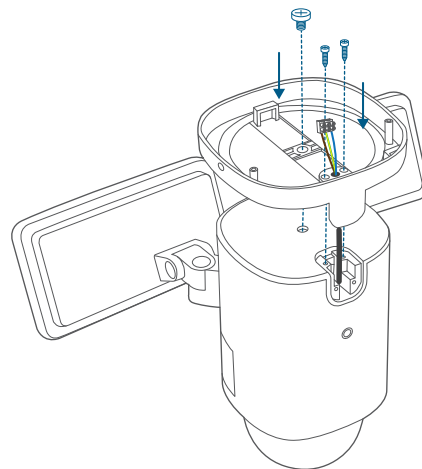
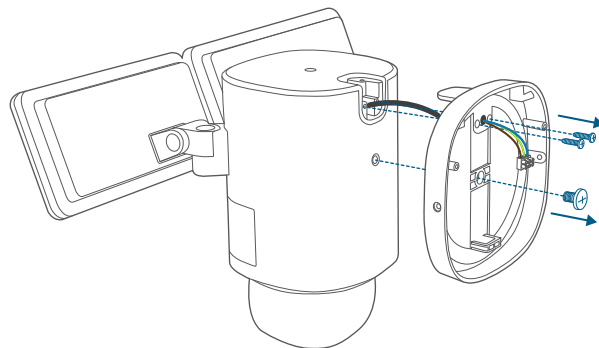

Hauteur recommandée

Nous recommandons de monter la caméra à une hauteur de 8 pieds (2,44 mètres) au-dessus du sol pour obtenir une portée de détection de mouvement allant jusqu'à 40 pieds (12 mètres).

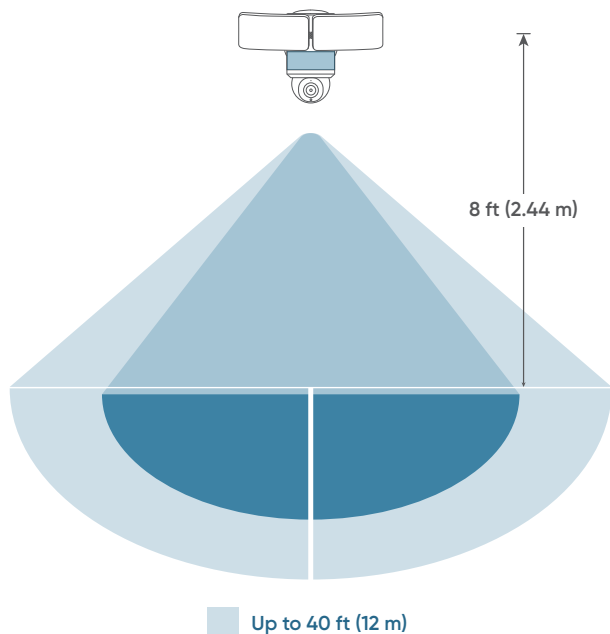

Installer le support de montage

1. Installer le support de montage sur le mur ou le plafond avec les vis murales et les chevilles (sac A).
- Pour les murs qui sont faits de matériaux durs, tels que le stuc, la brique ou le béton, percez des trous avec une mèche de 15/64 pouces (5,95 mm), puis insérez les chevilles dans les trous.

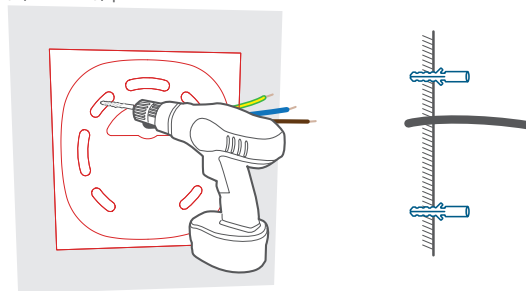

Support mural

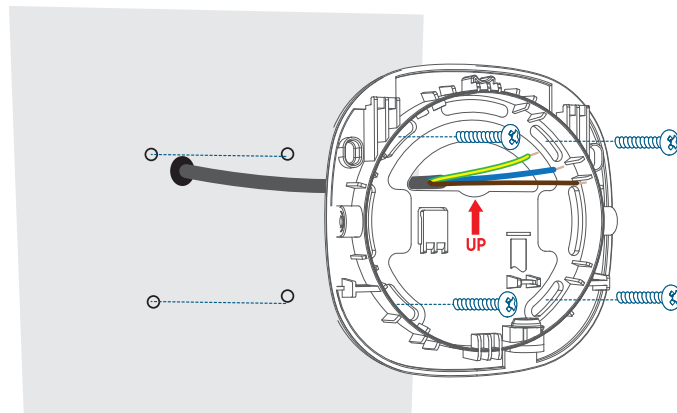

Montage en porte-à-faux

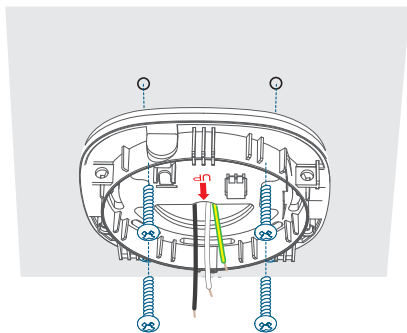

Connectez les fils

1. Accrochez votre appareil photo au support à l'aide de la sangle de suspension tout en connectant les fils.

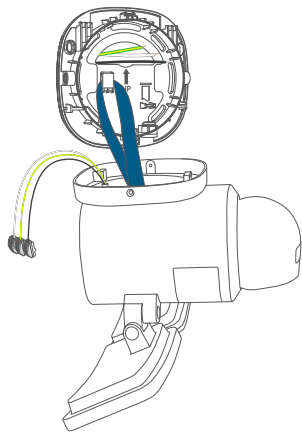

2. Connectez séparément le fil de terre (cuivre nu / vert / vert et jaune), le fil de phase (marron) et le fil neutre (bleu) du mur au fil de terre (vert et jaune), au fil de phase (noir) et au fil neutre (blanc) de la caméra projecteur à l'aide de connecteurs de fils, puis fixez les connexions.

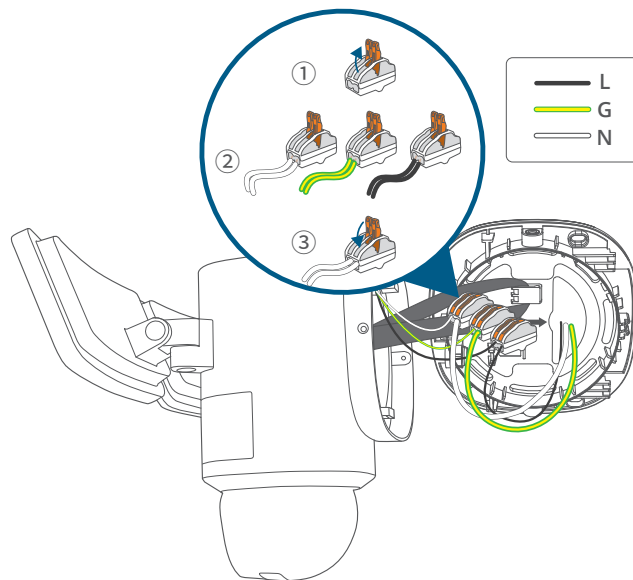

Ne jamais effectuer de connexion croisée. Les fils doivent être connectés avec des couleurs correspondantes.



Si vous rencontrez des problèmes avec le bon fonctionnement de la caméra projecteur, consultez un technicien agréé.

Placez la caméra sur le support de montage

1. Clipsez la base de montage sur le support de montage, alignez les trous et fixez-la avec 2 vis de base (sac B).

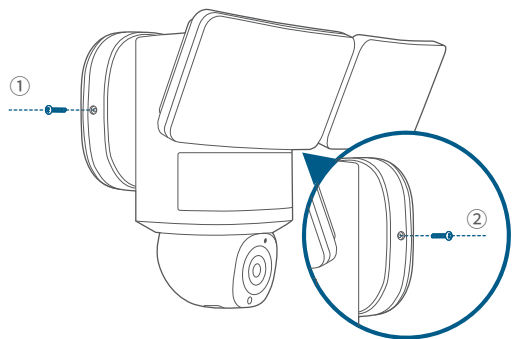
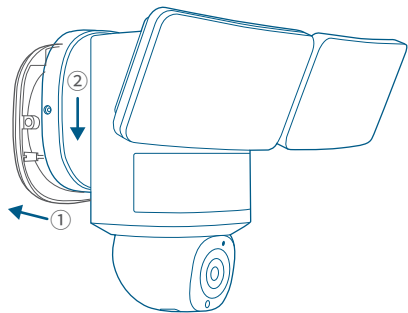

2. Retirez l'étiquette et le film protecteur du projecteur.

 Nettoyez l'appareil photo avec un chiffon de nettoyage pour lentilles.

RÉGLAGE DE L'ANGLE D'ÉCLAIRAGE

Tirez manuellement vers le haut et vers le bas ou vers la gauche et vers la droite pour ajuster le projecteur d'inondation verticalement ou horizontalement.

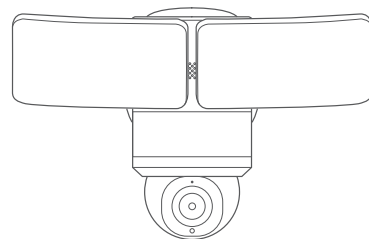
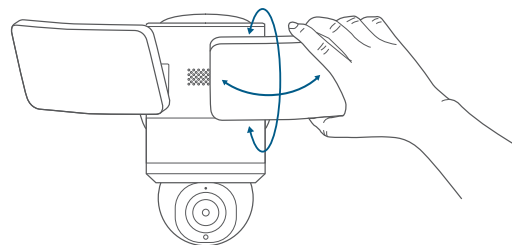

RESTAURATION DE L'ÉLECTRICITÉ

1. Activez le disjoncteur principal de la maison.

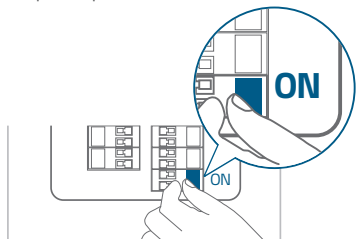

Au cas où la caméra projecteur ne serait pas alimentée, éteignez le disjoncteur avant de vérifier le câblage de la caméra projecteur.

2. Maintenant, vous pouvez accéder à diverses fonctionnalités et modifier les paramètres dans l'application eufy Security.
Pour le dépannage, consultez la section Aide de l'application eufy Security.

SIGNIFICATION DES VOYANTS

	Violet fixe	Initialisation du système
	Bleu fixe	Fonctionnement normal ou prêt pour l'installation
	Rouge clignotant	Non connecté à Internet
	Rouge fixe	L'enregistrement ou le flux en direct est en cours de visionnage
	Bleu et rouge clignotants	Mise à niveau du firmware en cours Remarque : gardez la caméra connectée à une source d'alimentation

CONSIGNES DE SÉCURITÉ

- Cet équipement n'est pas adapté à une utilisation dans des endroits où des enfants sont susceptibles d'être présents. Cet équipement n'est pas destiné à être utilisé par des enfants.
- N'utilisez pas le produit d'une autre manière que celle décrite ici afin d'éviter des blessures ou des dommages matériels.
- L'utilisateur doit se conformer aux lois et réglementations des pays et régions dans lesquels se trouve (est utilisé) l'équipement, respecter l'éthique professionnelle, prêter attention aux obligations de sécurité et interdire strictement l'utilisation de nos produits ou équipements à des fins illégales. Notre société ne sera en aucun cas responsable de la responsabilité légale des contrevenants.
- Un dispositif de déconnexion approprié doit être prévu dans le cadre de l'installation du bâtiment.
- Un interrupteur général à tous les pôles conforme à l'Annexe L doit être incorporé dans l'installation électrique du bâtiment.
- Le luminaire destiné à être monté sur ou au-dessus d'une boîte de sortie doit être équipé de conducteurs d'alimentation suffisamment longs pour s'étendre de 150 mm (6 pouces) dans la boîte de sortie.
- Attention, risque de choc électrique.

CE PRODUIT DOIT ÊTRE INSTALLÉ CONFORMÉMENT AU CODE D'INSTALLATION APPLICABLE PAR UNE PERSONNE FAMILIÈRE AVEC LA CONSTRUCTION ET LE FONCTIONNEMENT DU PRODUIT ET LES RISQUES IMPLIQUÉS.

CONDUCTEURS D'ALIMENTATION MIN 90°C

AVIS

CE Ce produit est conforme aux exigences en matière d'interférences radio de la Communauté européenne.

Déclaration de conformité

Anker Innovations Limited déclare par le présent document que cet appareil est conforme aux exigences essentielles et aux autres dispositions pertinentes de la directive 2014/53/EU. Pour consulter la déclaration de conformité, consultez le site web suivant : <https://support.eufy.com/s/articleRecommen?type=Download&secondType=doc>.

N'utilisez pas l'appareil dans un environnement où la température est trop élevée ou trop basse, ne l'exposez jamais à un ensoleillement intense ou à un environnement trop humide.

La température appropriée pour l'appareil et les accessoires est de -20°C à 40°C.

Informations relatives à l'exposition aux radiofréquences

La limite d'exposition maximale autorisée (norme MPE) a été calculée sur la base d'une distance de 20 centimètres entre l'appareil et le corps. Pour assurer la conformité aux exigences en matière d'exposition aux radiofréquences, utilisez le produit de manière à maintenir une distance de 20 cm entre l'appareil et le corps.

Bandes de fréquences et puissance comme ci-dessous :

Fonction	Bandes	Fréquence de fonctionnement	Puissance maximale
Bluetooth	2,4 GHz	2402-2480 MHz	EIRP 8 dBm
Wi-Fi	2,4 GHz	2 412-2 472 MHz	EIRP 19,55 dBm

L'importateur suivant est la partie responsable (contact pour les questions européennes) :

Anker Innovations Deutschland GmbH | Georg-Muche-Strasse 3, 80807 Munich, Germany



Notre produit est conçu et fabriqué avec des matériaux et des composants de haute qualité recyclables et réutilisables.



Ce symbole signifie que le produit ne doit pas être jeté avec les déchets ménagers et qu'il doit être remis à un centre de collecte approprié pour le recyclage. Une élimination et un recyclage appropriés contribuent à protéger les ressources naturelles, la santé humaine et l'environnement. Pour en savoir plus sur l'élimination et le recyclage de ce produit, contactez votre municipalité, le service d'élimination des déchets ou le magasin où vous avez acheté ce produit.

ISTRUZIONI PER LA SICUREZZA

- Verifica le leggi locali per l'installazione. Se ti trovi al di fuori del Nord America, l'installazione e la cablaggio devono essere eseguiti da un elettricista autorizzato.
- Questo manuale è solo a scopo informativo. Lavorare con l'elettricità può essere pericoloso, quindi è importante prendere le giuste precauzioni di sicurezza. Assumi un elettricista autorizzato se non ti senti a tuo agio o sei inesperto con i processi e gli strumenti descritti.
- Disconnettere l'alimentazione dal fusibile o dal interruttore automatico prima dell'installazione.
- Non installare il prodotto vicino a superfici infiammabili.
- Per evitare il rischio di scosse elettriche, lesioni o morte, prestare sempre attenzione quando si lavora con l'elettricità.
- Assicurati che la telecamera a luce di alluvione sia correttamente messa a terra.
- La telecamera con luce di illuminazione deve essere montata su una parete o sotto una cornice.

CONTENUTO DELLA CONFEZIONE

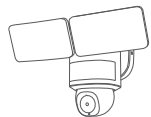

Fotocamera con proiettore



Cavo USB
(Solo per configurazione rapida)



Staffa di montaggio (Pre-installato sulla fotocamera)



Posizionamento Adesivo

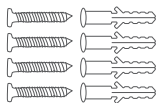

Viti per pareti (Borsa A)

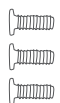

Viti di base. (Borsa B)

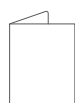

GUIDA RAPIDA

COSA TI SERVE (Non Fornito)



Cacciavite a croce Phillips #2 o #1



Adattatore di alimentazione USB



Scala (Se necessario)



Trapano elettrico (Se necessario)



Punta da trapano da 5,95 mm (Se necessario)

DESCRIZIONE DEL PRODOTTO

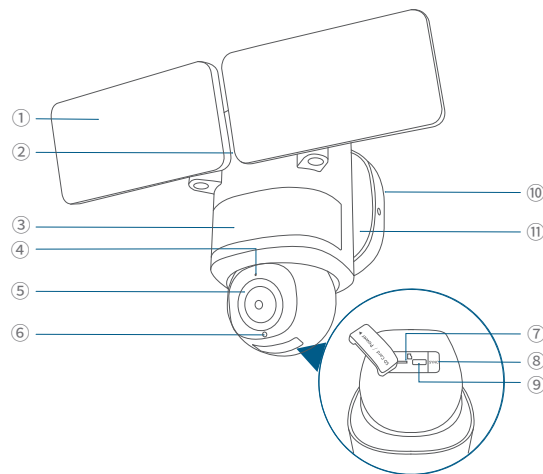

- 1 Faretto ad alta intensità
- 2 Altoparlante
- 3 Componente Sensore di Movimento
- 4 Microfono
- 5 Fotocamera
- 6 Indicatore LED
- 7 Slot per scheda microSD
• Inserire una scheda microSD* (non fornita) per memorizzare le registrazioni.
- 8 Pulsante SYNC (SINC)
- 9 Input di alimentazione (per configurazione rapida)
- 10 Supporto di montaggio
- 11 Base di montaggio

***Utilizzare almeno una scheda microSD di classe 10 con un massimo di 128 GB.**

CONFIGURAZIONE DEL SISTEMA

1. Scarica e installa l'app eufy Security, quindi accedi o crea un account.



2. Accendi la telecamera a luce diurna utilizzando il cavo di ricarica USB-C e un adattatore di alimentazione (non fornito).

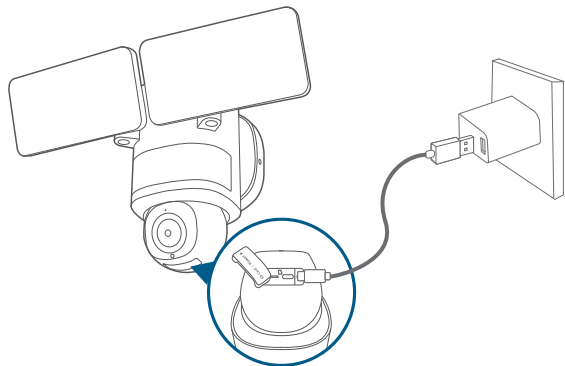

- Per evitare di graffiare la telecamera del proiettore, non rimuovere per il momento la pellicola protettiva.
- I fari ad alta intensità si accenderanno solo quando saranno in modalità di alimentazione cablata. La connessione USB viene utilizzata per impostare la telecamera in modo sicuro all'interno dell'abitazione.
- **Assicurati di poter trasmettere video dalla tua telecamera a luce di alluvione PRIMA DELL'INSTALLAZIONE.**

3. Tocca + nell'app e segui le istruzioni in-app per aggiungere la fotocamera.

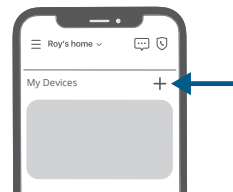

4. Scollegare l'adattatore di alimentazione, quindi chiudere il coperchio della porta USB.

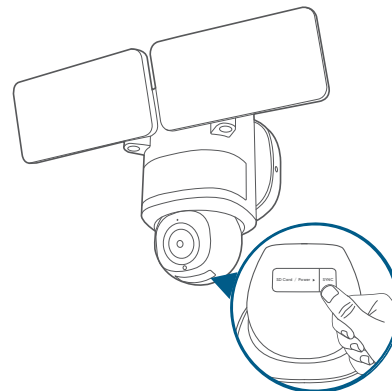

La copertura della porta USB deve essere chiusa per evitare l'ingresso di acqua nella telecamera a luce di alluvione.

PREPARAZIONE PER L'INSTALLAZIONE (IMPORTANTE)

Controllare le leggi locali per l'installazione

Se ti trovi al di fuori del Nord America, l'installazione e la cablaggio devono essere eseguiti da un elettricista autorizzato. Seguire sempre gli standard del codice durante l'installazione delle connessioni cablate.

Spegnere l'alimentazione alla leva del circuito



Rischio di scossa elettrica.

- Spegnere l'alimentazione dal vostro interruttore o scatola dei fusibili prima di continuare, consultare un elettricista autorizzato se necessario.
- Accendi/spegni le luci per assicurarti che l'elettricità all'area di installazione sia spenta.
- Verificare che l'alimentatore sia una fonte di alimentazione da 100~240 VAC 50/60 Hz.
- Mantenere sempre spento l'interruttore durante l'intero processo di installazione.

NOTA: Non utilizzare un dimmer o un timer per questo prodotto.

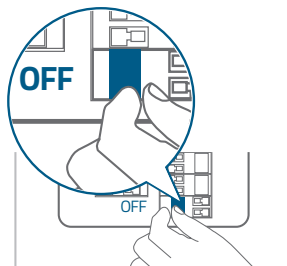

INSTALLAZIONE DELLA TUA TELECAMERA FLOODLIGHT

Separare la staffa di montaggio

Separare la staffa di montaggio dalla telecamera e metterla da parte per l'installazione successiva.

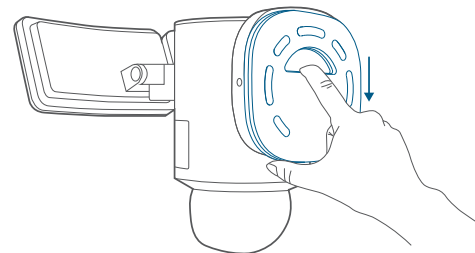

Selezione di una posizione

Puoi montare la telecamera a proiettore verticalmente su una parete o appenderla dal soffitto. Con l'alimentazione spenta dal interruttore, rimuovere il proiettore esistente se ne hai uno.

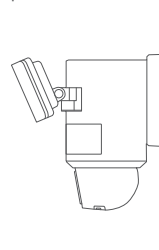

Montaggio a parete

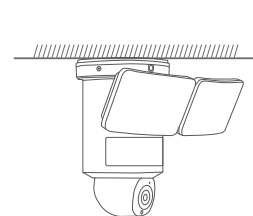

Montaggio a sbalzo

Per il montaggio a sbalzo, reinstallare prima la base di montaggio.

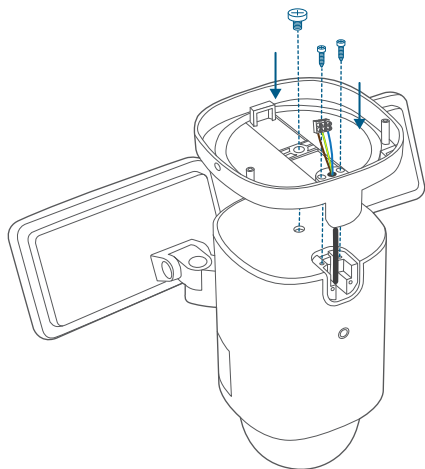
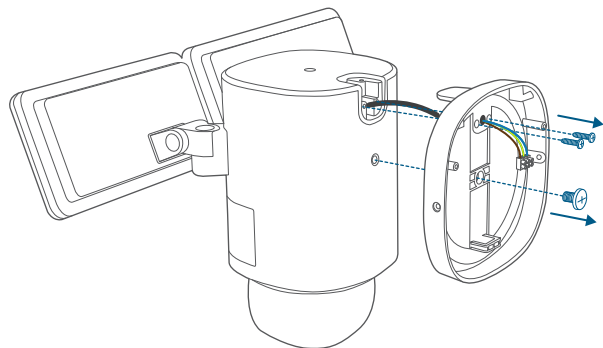

Altezza consigliata

Si consiglia di montare la telecamera a 8 piedi (2,44 m) dal suolo per ottenere fino a 40 piedi (12 m) di raggio di rilevamento del movimento.

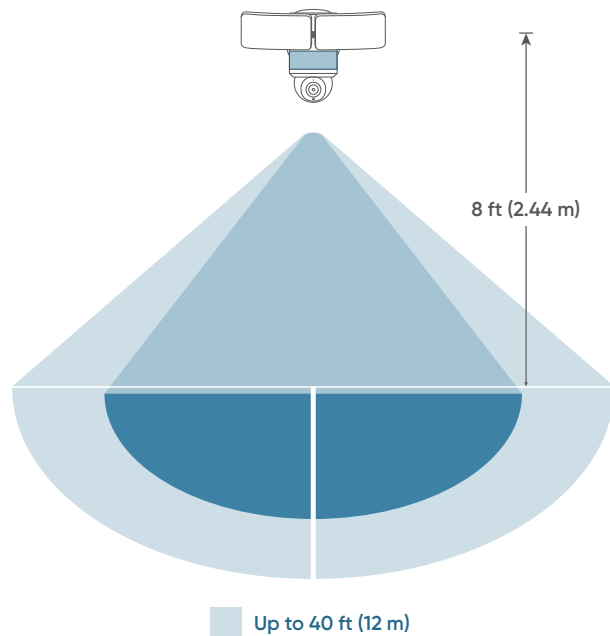

Installa il supporto di montaggio

1. Installare il supporto di montaggio sulla parete o soffitto con le Viti e **Tasselli per Parete (Sacchetto A)**.

- Per le pareti realizzate con materiali duri, come lo stucco, il mattone o il cemento, forare i fori con una punta da trapano da 15/64 di pollice (5,95 mm), quindi inserire gli ancoraggi nei fori.

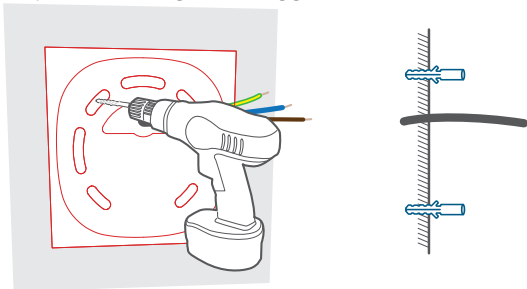

Montaggio a parete

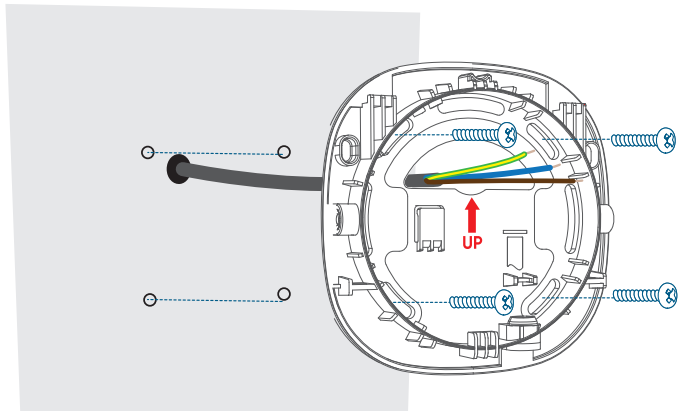

Montaggio a sbalzo

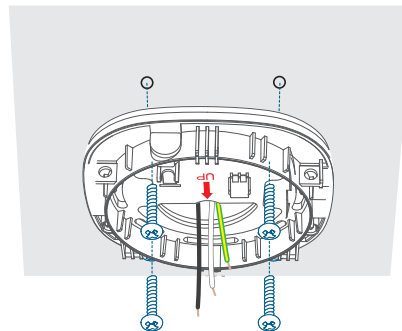

Collegare i fili

1. Appendere la fotocamera alla staffa con la cinghia di sospensione e collegare i cavi.

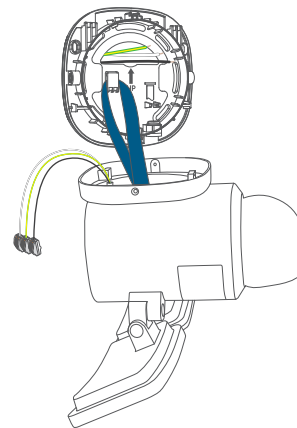

2. Collegare separatamente il filo di terra (rame nudo / verde / verde e giallo), il filo di fase (marrone) e il filo neutro (blu) dalla parete al filo di terra (verde e giallo), il filo di fase (nero) e il filo neutro (bianco) della telecamera per illuminazione a LED utilizzando connettori per fili, quindi fissare i collegamenti.

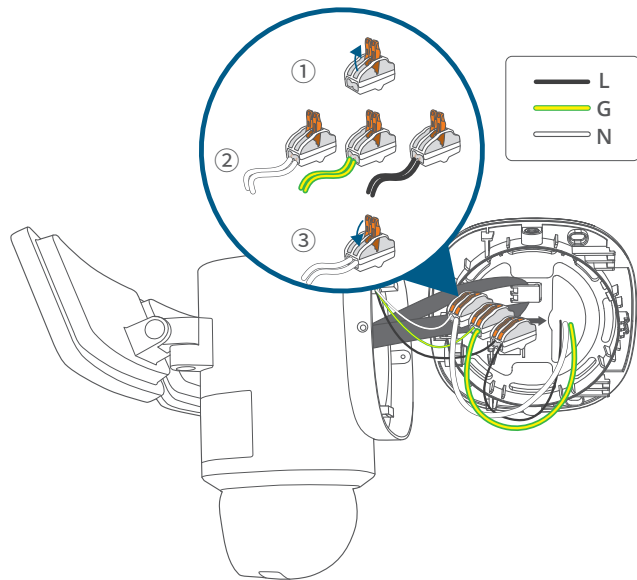

Mai effettuare un collegamento incrociato. I fili devono essere collegati con colori corrispondenti.

Se hai problemi con il corretto funzionamento della telecamera a luce di alluvione, consulta un tecnico autorizzato.

Posizionare la fotocamera sulla staffa di montaggio

1. Agganciare la base di montaggio alla staffa di montaggio, allineare i fori e fissarla con 2 viti di base (Borsa B).

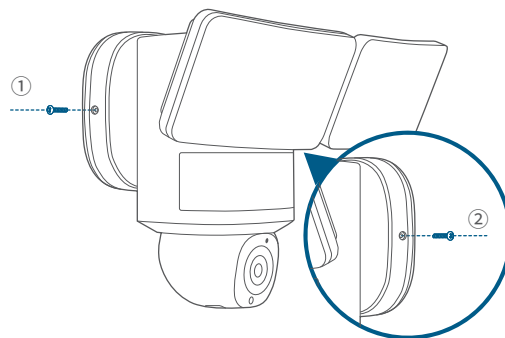
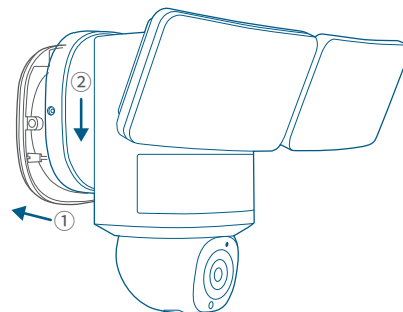

2. Rimuovere l'etichetta e la pellicola protettiva dal proiettore.



Pulire la fotocamera con un panno per la pulizia delle lenti.

REGOLAZIONE DELL'ANGOLO DI ILLUMINAZIONE

Tirare su e giù o a sinistra e destra manualmente per regolare il faro a LED verticalmente o orizzontalmente.

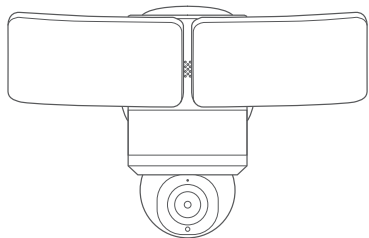
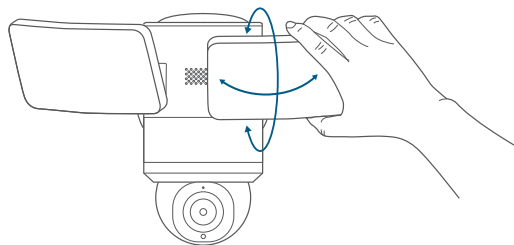

RIPRISTINO DI ENERGIA



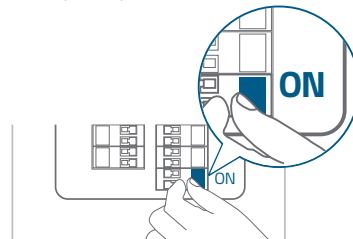

1. Accendere l'interruttore principale dell'abitazione.



Nel caso in cui la telecamera a luce di alluvione non sia accesa, spegnere il interruttore generale prima di controllare il cablaggio della telecamera a luce di alluvione.

2. Ora puoi accedere a diverse funzioni e modificare le impostazioni nell'applicazione Eufy Security.
Per la risoluzione dei problemi, controllare la sezione della Guida nell'app eufy Security.

GUIDA LUCE LED

	Viola fisso	Inizializzazione del sistema
	Blu fisso	Funziona normalmente o pronto per la configurazione
	Rosso lampeggiante	Non connesso a Internet
	Rosso fisso	È in corso la visualizzazione della registrazione o dello streaming in diretta
	Blu e rosso lampeggianti	Aggiornamento del firmware in corso Nota: tieni collegata la telecamera a una fonte di alimentazione

ISTRUZIONI PER LA SICUREZZA

- Questa apparecchiatura non è adatta per l'uso in luoghi in cui possono essere presenti bambini. Questa apparecchiatura non è destinata all'uso da parte di bambini.
- Non utilizzare il prodotto in modi diversi da quanto qui descritto al fine di evitare lesioni personali o materiali.
- L'utente è tenuto a rispettare le leggi e le normative dei paesi e delle regioni corrispondenti in cui l'apparecchiatura è ubicata (utilizzata), attenersi all'etica professionale, prestare attenzione agli obblighi di sicurezza e vietare rigorosamente l'uso dei nostri prodotti o delle nostre apparecchiature per scopi illeciti. La responsabilità legale dei trasgressori non potrà essere in alcun caso attribuita alla nostra azienda.
- Nell'ambito dell'installazione nell'edificio è necessario fornire un dispositivo di scollegamento appropriato.
- Un interruttore principale a tutti i poli in conformità con l'Allegato L deve essere incorporato nell'installazione elettrica dell'edificio.
- Il luminaire destinato ad essere montato su o sopra una scatola di derivazione e deve essere dotato di conduttori di alimentazione sufficientemente lunghi da estendersi di 150 mm (6 pollici) nella scatola di derivazione.
-  Attenzione, rischio di scossa elettrica.

QUESTO PRODOTTO DEVE ESSERE INSTALLATO IN CONFORMITÀ CON IL CODICE DI INSTALLAZIONE APPLICABILE DA UNA PERSONA FAMILIARE CON LA COSTRUZIONE E L'OPERAZIONE DEL PRODOTTO E I PERICOLI COINVOLTI.

CONDUTTORI DI ALIMENTAZIONE MIN 90°C

AVVISO

 Questo prodotto è conforme ai requisiti della Comunità europea relativi alle interferenze radio.

Dichiarazione di conformità

Con il presente documento, Anker Innovations Limited dichiara che questo dispositivo è conforme ai requisiti fondamentali e alle altre disposizioni correlate previste dalla direttiva 2014/53/UE. Per la dichiarazione di conformità, visitare il sito Web: <https://support.eufy.com/s/article/Recommend?type=Download&secondType=doc>.

Non utilizzare il dispositivo in un ambiente con temperatura eccessivamente alta o bassa, non esporre il dispositivo alla luce solare diretta o in un ambiente troppo umido.

La temperatura adatta per il dispositivo e gli accessori è di -20°C a 40°C.

Informazioni sull'esposizione a radiofrequenze

Il livello di esposizione massima consentita (MPE) è stato calcolato sulla base di una distanza di 20 cm tra il dispositivo e il corpo umano. Per mantenere la conformità ai requisiti di esposizione alle radiofrequenze, utilizzare un prodotto che mantenga una distanza di 20 cm tra il dispositivo e il corpo umano.

Di seguito sono riportate le bande di frequenza e la potenza:

Funzione	Bande	Frequenza operativa	Potenza max.
Bluetooth	2,4 GHz	2402-2480 MHz	EIRP 8 dBm
Wi-Fi	2,4 GHz	2412-2472 MHz	EIRP 19,55 dBm

Il seguente importatore è la parte responsabile (contratto esclusivamente per le questioni pertinenti all'UE):

Anker Innovations Deutschland GmbH | Georg-Mueller-Strasse 3, 80807 Munich, Germany



Il prodotto è progettato e realizzato con materiali e componenti di alta qualità, che possono essere riciclati e riutilizzati.



Questo simbolo indica che il prodotto non deve essere smaltito tra i rifiuti domestici e deve essere consegnato presso un centro di raccolta per il riciclo. Un corretto smaltimento e riciclo aiuta a proteggere le risorse naturali, la salute umana e l'ambiente. Per ulteriori informazioni sullo smaltimento e il riciclo, contattare il comune locale, il servizio di smaltimento o il negozio in cui è stato acquistato il prodotto.

VEILIGHEIDSINSTRUCTIES

- Controleer de lokale wetgeving voor installatie. Als u buiten Noord-Amerika bent, moet de installatie en bedrading worden uitgevoerd door een erkende elektricien.
- Deze handleiding is alleen bedoeld voor informatieve doeleinden. Werken met elektriciteit kan gevaarlijk zijn, daarom is het belangrijk om de juiste veiligheidsmaatregelen te nemen. Huur een erkende elektricien in als u niet comfortabel bent of onervaren met de beschreven processen en gereedschappen.
- Schakel de stroom uit bij de zekering of stroomonderbreker voordat u begint met de installatie.
- Installeer het product niet in de buurt van brandbare oppervlakken.
- Wees altijd voorzichtig met elektra om schokken, letsel of overlijden te voorkomen.
- Zorg ervoor dat de schijnwerpercamera goed geaard is.
- De schijnwerpercamera moet aan een muur of onder een kroonlijst worden gemonteerd.

WAT ZIT ER IN DE DOOS



Floodlight Cam



USB-kabel
(Alleen voor snelle
installatie)



Montagebeugel
(Vooraf
geïnstalleerd op
camera)



Plaatsing
Sticker

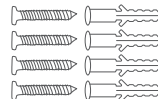

Muurschroeven
(Zak A)



Basis schroeven
(Zak B)



BEKNOPTE
HANDLEIDING

WAT U NODIG HEBT (Niet meegeleverd)



#2 of #1 Phillips
kruiskops-
chroevendraaier.



USB-Voeding-
sadapter



Ladder
(Indien nodig)



Boormachine
(Indien nodig)



5,95mm Boor.
(Indien nodig)

IN EEN OOGOPSLAG

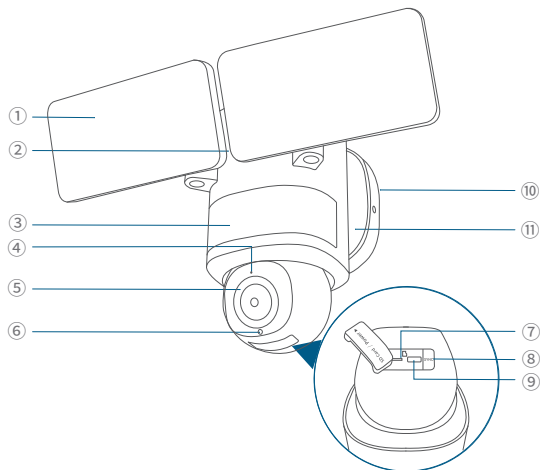

- ① Schijnwerper
- ② Luidspreker
- ③ Bewegingssensor Component
- ④ Microfoon
- ⑤ Camera
- ⑥ LED-indicator
- ⑦ MicroSD-kaartsleuf
 - Plaats een microSD-kaart* (niet meegeleverd) om opnames op te slaan.
- ⑧ SYNC-knop
- ⑨ Vermogen Invoer (Voor Snelle Installatie)
- ⑩ Montagebeugel
- ⑪ Montagevoet

*Gebruik minimaal een microSD-kaart van klasse 10 met een maximumcapaciteit van 128 GB.

HET OPZETTEN VAN HET SYUSTEEM

1. Download en installeer de eufy Security app, log vervolgens in of maak een account aan.



2. Schakel de schijnwerpercamera in door gebruik te maken van de USB-C oplaadkabel en een stroomadapter (niet meegeleverd).

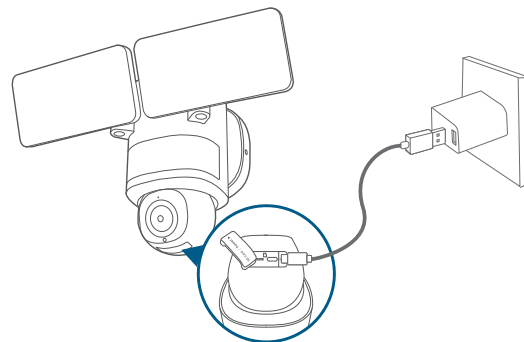

- Om krassen op de schijnwerpercamera te voorkomen, verwijder de beschermfolie voorlopig niet.
- De schijnwerpers zullen alleen oplichten wanneer ze zijn aangesloten op de stroomvoorziening. De USB-powered aansluiting wordt gebruikt om de camera veilig in huis te installeren.
- **Zorg ervoor dat je video kunt streamen vanaf je schijnwerpercamera VOOR DE INSTALLATIE.**

3. Tik op + in de app en volg de in-app instructies om de camera toe te voegen.

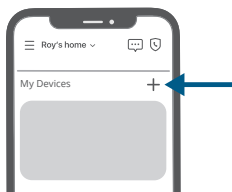

4. Koppel de voedingsadapter los, sluit vervolgens de USB-poort afdekking.

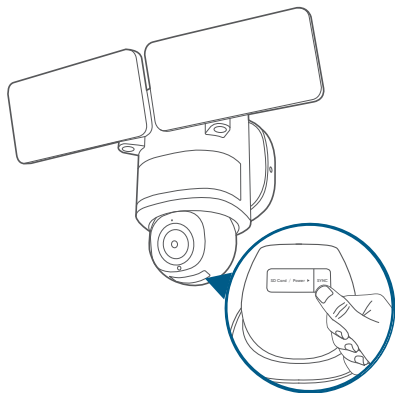

De USB-poortafdekking moet gesloten zijn om te voorkomen dat water de schijnwerpercamera binnendringt.

VOORBEREIDING OP DE INSTALLATIE (BELANGRIJK)

Controleer de lokale wetgeving voor installatie

Als u buiten Noord-Amerika bent, moet de installatie en bedrading worden uitgevoerd door een erkende elektricien. Volg altijd de code-normen bij het installeren van bekabelde verbindingen.

Schakel de stroom uit bij de schakelaar



Risico op elektrische schok.

- Schakel de stroom uit bij uw stroomonderbreker of zekeringkast voordat u verder gaat, raadpleeg een erkende elektricien indien nodig.
- Schakel de verlichting aan/uit om er zeker van te zijn dat de elektriciteit naar het installatiegebied is uitgeschakeld.
- Controleer of de voeding een 100~240 VAC 50/60 Hz voedingsbron is.
- Houd de schakelaar op elk moment tijdens het installatieproces uitgeschakeld.

LET OP: Gebruik geen dimmer of timer voor dit product.

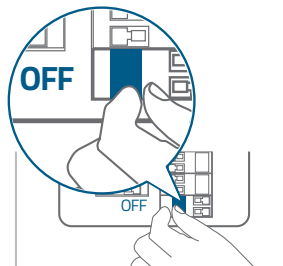

HET INSTALLEREN VAN JE FLOODLIGHT CAMERA

Scheid de Montagebeugel

Scheid de montagebeugel van de camera en leg deze apart voor latere installatie.

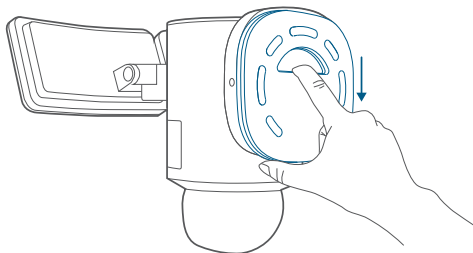

Een locatie kiezen

Je kunt de schijnwerpercamera verticaal op een muur monteren of aan een plafond hangen. Met de stroom uitgeschakeld bij de schakelaar, verwijder de bestaande schijnwerper als u er een heeft.

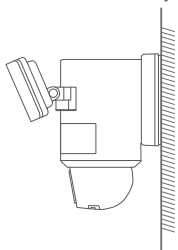

Wandmontage

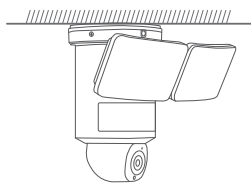

Overhang Montage

Voor overhangende montage, installeer eerst de montagebasis opnieuw.

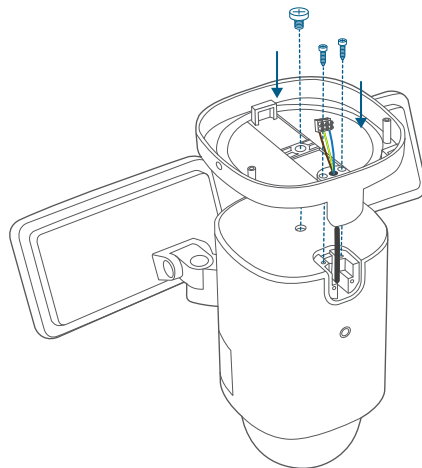
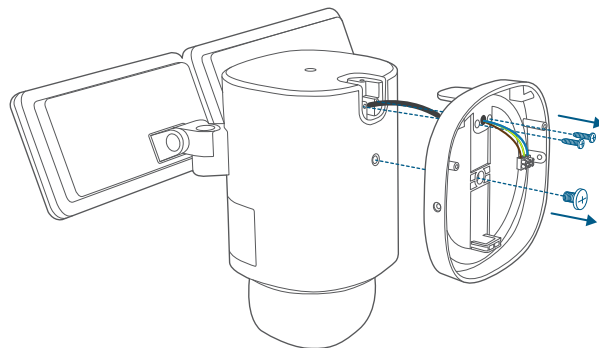

Aanbevolen Hoogte

Wij raden aan om de camera op een hoogte van 8 ft (2,44 m) boven de grond te monteren om een bewegingsdetectiebereik tot 40 ft (12 m) te bereiken.

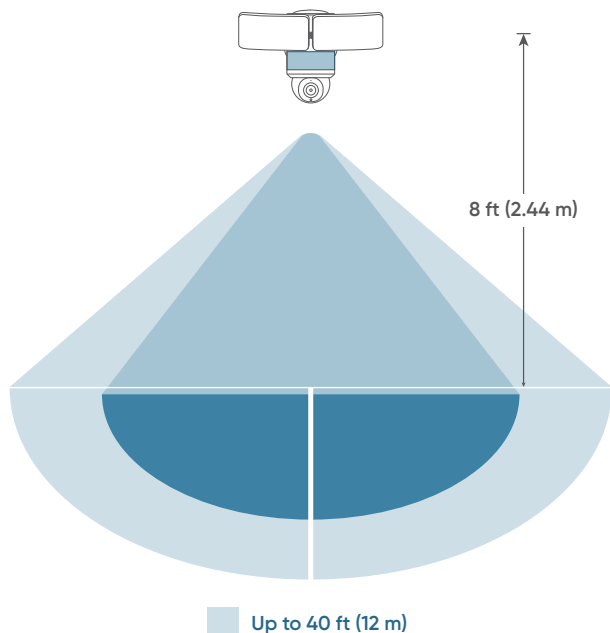

Installeer de Montagebeugel

1. Installeer de montagebeugel op de muur of het plafond met de muerschroeven en ankers (zak A).
- Voor muren die zijn gemaakt van harde materialen, zoals stucwerk, baksteen of beton, boor gaten met een boor van 15/64 inch (5,95 mm) en plaats vervolgens de pluggen in de gaten.

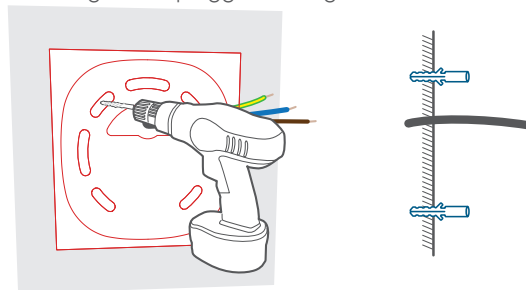

Wandmontage

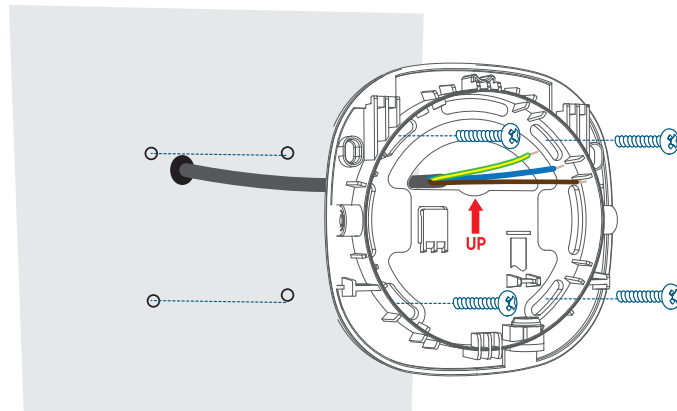

Overhang Montage

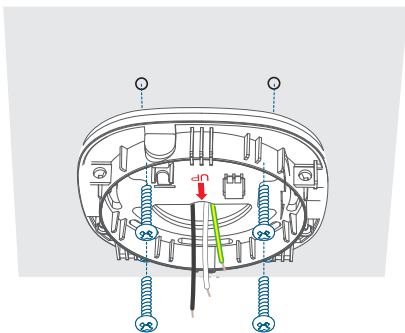

Verbind draden

1. Hang je camera aan de beugel met de ophangriem terwijl je de draden aansluit.

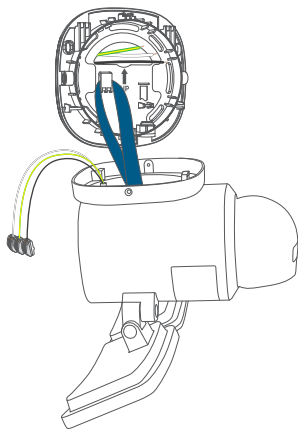

2. Verbind apart de aardingsdraad (blote koper / groen / groen & geel), de fasedraad (bruin) en de nuldraad (blauw) van de muur met de aardingsdraad (groen & geel), de fasedraad (zwart) en de nuldraad (wit) van de schijnwerpercamera met draadconnectoren en bevestig de verbindingen vervolgens.

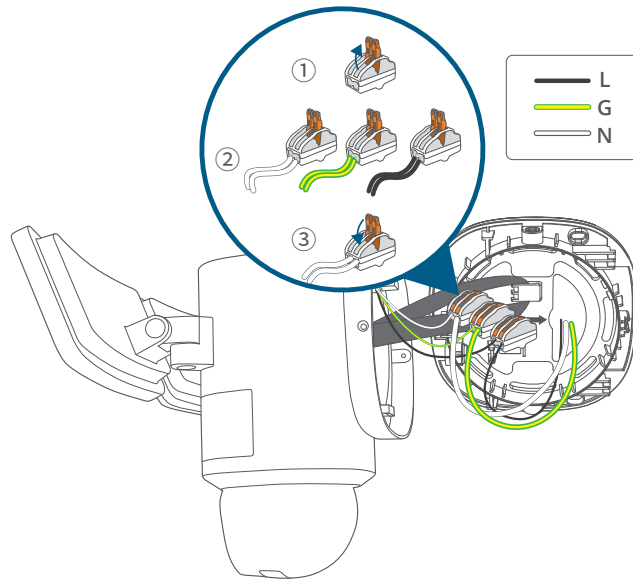

Nooit kruisverbindingen maken. De draden moeten verbonden worden met overeenkomende kleuren.

Als u problemen heeft met de juiste werking van de schijnwerpercamera, raadpleeg dan een erkende technicus.

Plaats de camera op de montagebeugel

1. Klik de montagebasis op de montagebeugel, aligneer de gaten en bevestig deze met 2 basisschroeven (zak B).

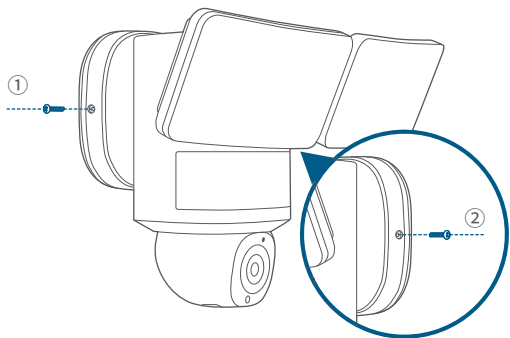
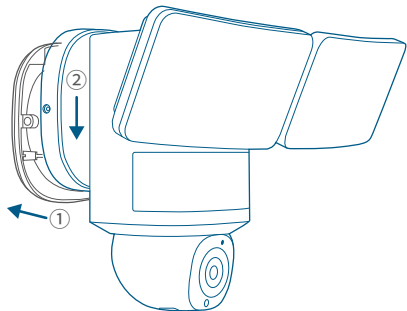

2. Verwijder het label en de beschermfolie van de schijnwerper.

 Maak de camera schoon met een lensreinigingsdoekje.

LICHTHOEK AANPASSEN

Trek handmatig omhoog en omlaag of naar links en rechts om de schijnwerper verticaal of horizontaal aan te passen.

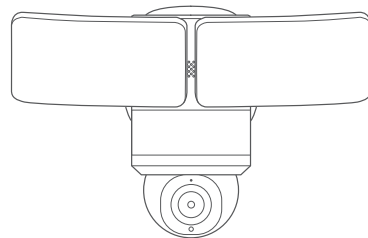
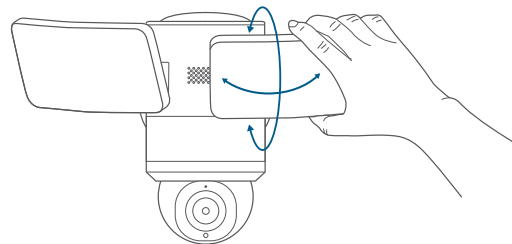

HERSTELLEN VAN DE STROOM

1. Schakel in huis de hoofdschakelaar in.

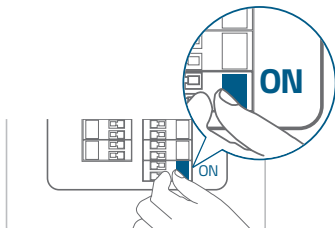

Indien de schijnwerpercamera niet is ingeschakeld, schakel dan de stroomonderbreker uit voordat u de bedrading van de schijnwerpercamera controleert.

2. Nu kunt u verschillende functies openen en instellingen wijzigen in de eufy Security-app.
Bij problemen kunt u het gedeelte Hulp in de eufy Security-app raadplegen.

STATUSAANDUIDING INDICATIELED

	Brandt paars	Systeem wordt geïnitieerd
	Brandt blauw	Werkt normaal of klaar om in te stellen
	Knippert rood	Niet met internet verbonden
	Brandt rood	Er wordt een opname of livestream bekeken
	Knippert blauw en rood	Firmware-upgrade wordt uitgevoerd Opmerking: houd de camera op een voedingsbron aangesloten

VEILIGHEIDSINSTRUCTIES

- Deze apparatuur is niet geschikt voor gebruik op locaties waar kinderen waarschijnlijk aanwezig zijn. Dit apparaat is niet bedoeld voor gebruik door kinderen.
- Gebruik het product niet anders dan in deze handleiding is beschreven om letsel of schade aan eigendommen te voorkomen.
- De gebruiker moet zich houden aan de wetten en regelgeving van de landen en regio's waar het apparaat zich bevindt (wordt gebruikt), zich houden aan de beroepsethiek, veiligheidsverplichtingen in acht nemen en het gebruik van onze producten of apparatuur voor illegale doeleinden ten strengste verbieden. Ons bedrijf is onder geen enkele omstandigheid verantwoordelijk voor de wettelijke aansprakelijkheid van overtreders.
- De gebouwinstallatie moet zijn voorzien van een geschikte uitschakelinrichting.
- Een hoofdschakelaar voor alle polen volgens Bijlage L moet worden opgenomen in de elektrische installatie van het gebouw.
- De armatuur is bedoeld om op of over een uitlaatdoos te worden gemonteerd en moet worden voorzien van toevoerleidingen die lang genoeg zijn om 150 mm (6 inch) in de uitlaatdoos te reiken.
- Let op, risico op elektrische schokken.

DIT PRODUCT MOET WORDEN GEÏNSTALLEERD VOLGENS DE TOEPASSELIJKE INSTALLATIECODE DOOR EEN PERSOON DIE BEKEND IS MET DE BOUW EN WERKING VAN HET PRODUCT EN DE BETROKKEN GEVAREN.

MIN 90°C TOEVOERLEIDINGEN

KENNISGEVING

CE Dit product voldoet aan de EU-vereisten met betrekking tot radio-interferentie.

Verklaring van conformiteit

Hierbij verklaart Anker Innovations Limited dat dit apparaat voldoet aan de essentiële vereisten en andere relevante bepalingen van Richtlijn 2014/53/EU. De verklaring van conformiteit vindt u op de website: <https://support.eufy.com/s/article/Recommend?type=Download&secondType=doc>.

Gebruik het apparaat niet bij een te hoge of te lage temperatuur en stel het apparaat nooit bloot aan sterk zonlicht of een te natte omgeving. De geschikte temperatuur voor het apparaat en de accessoires is -20°C tot 40°C.

Informatie over blootstelling aan RF

Het MPE-niveau (Maximum Permissible Exposure) is berekend op basis van een afstand van d=20 cm tussen het apparaat en het menselijk lichaam. Zorg ervoor dat het apparaat minstens 20 cm verwijderd blijft van het menselijk lichaam om te voldoen aan de RF-blootstellingsnorm.

Frequentiebanden en vermogen als volgt:

Functie	Banden	Bedrijfsfrequentie	Max. vermogen
Bluetooth	2,4 GHz	2402-2480 MHz	EIRP 8 dBm
Wifi	2,4 GHz	2412 - 2472 MHz	EIRP 19,55 dBm

De volgende importeur is de verantwoordelijke partij (contactpartij voor EU):
Anker Innovations Deutschland GmbH | Georg-Mueller-Strasse 3, 80807 München, Duitsland



Uw product is ontworpen en geproduceerd met hoogwaardige materialen en componenten die kunnen worden gerecycled en hergebruikt.



Dit symbool betekent dat dit product niet mag worden weggegooid als huishoudelijk afval en moet worden ingeleverd bij een daarvoor bestemd inzamelpunt voor recycling. Door dit product op de juiste manier te verwijderen en te recyclen, draagt u bij aan de bescherming van natuurlijke hulpbronnen, de gezondheid van de mens en het milieu. Neem voor meer informatie over de verwijdering en recycling van dit product contact op met uw gemeente, het afvalverwijderingsbedrijf of de winkel waar u dit product hebt gekocht.

INSTRUÇÕES DE SEGURANÇA

- Verifique as leis locais para instalação. Se você estiver fora da América do Norte, a instalação e a fiação devem ser realizadas por um electricista licenciado.
- Este manual é apenas para fins informativos. Trabalhar com eletricidade pode ser perigoso, por isso é importante tomar as devidas precauções de segurança. Contrate um electricista licenciado se você não se sentir confortável ou não tiver experiência com os processos e ferramentas descritos.
- Desconecte a energia no fusível ou disjuntor antes da instalação.
- Não instale o produto perto de superfícies inflamáveis.
- Para evitar o risco de choque, ferimentos ou morte, tenha sempre cuidado quando trabalhar com eletricidade.
- Certifique-se de que a câmera de holofote esteja devidamente aterrada.
- A câmera de holofote deve ser montada em uma parede ou sob uma cornija.

CONTEÚDO DA EMBALAGEM

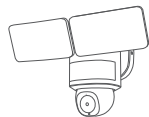

Câmera de holofote



Cabo USB
(Apenas para
Configuração
Rápida)



Suporte de
instalação
(Pré-instalado na
câmera)



Posicionamento
Etiqueta



Parafusos de
parede.(Bolsa A)



Parafusos de
base(Bolsa B)



GUIA DE
INÍCIO
RÁPIDO

O QUE VOCÊ PRECISA (Não Fornecido)



Chave de fenda
Phillips #2 ou #1.



Adaptador de
energia USB



Escada
(Se
necessário)



Broca elétrica
(Se necessário)



Broca de 5,95
mm
(Se necessário)

VISÃO GERAL

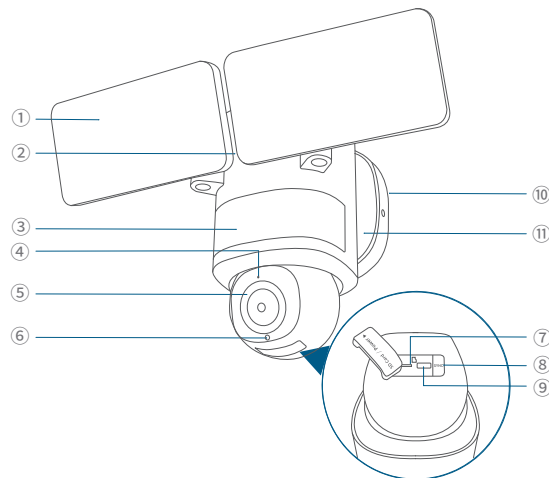

- ① Refletor de inundação
- ② Altifalante
- ③ Componente do Sensor de Movimento
- ④ Microfone
- ⑤ Câmara
- ⑥ Indicador LED
- ⑦ Ranhura de cartão microSD
• Insira um cartão microSD* (não fornecido) para armazenar gravações.
- ⑧ Botão de SYNC
- ⑨ Entrada de energia (para configuração rápida)
- ⑩ Suporte de montagem
- ⑪ Base de montagem

*** Utilize, pelo menos, um cartão microSD de Classe 10 com um máximo de 128 GB.**

CONFIGURAÇÃO DO SISTEMA

1. Baixe e instale o aplicativo eufy Security, em seguida, faça login ou crie uma conta.



2. Ligue a câmera de holofote usando o cabo de carregamento USB-C e um adaptador de energia (não fornecido).

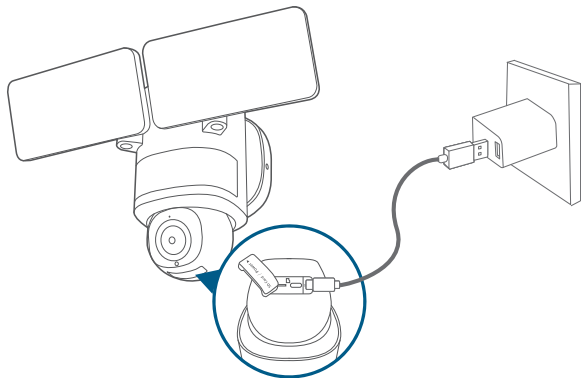

- Para evitar riscar a câmera do holofote, não remova o filme protetor por enquanto.
- As luzes de inundação só se acenderão quando estiverem no modo de energia com fio. A ligação por USB é utilizada para configurar a câmera em segurança dentro da habitação.
- **Certifique-se de que pode transmitir vídeo da sua câmera de holofote ANTES DA INSTALAÇÃO.**

3. Toque em + no aplicativo e siga as instruções do aplicativo para adicionar a câmera.

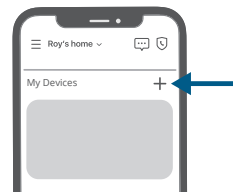

4. Desconecte o adaptador de energia e, em seguida, feche a tampa da porta USB.

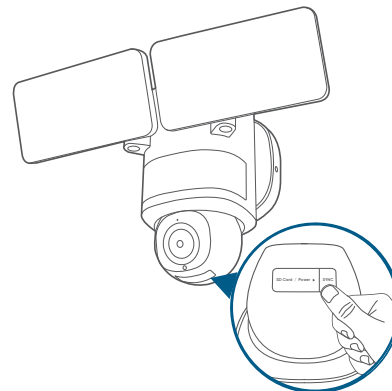

A tampa da porta USB deve estar fechada para evitar a entrada de água na câmera de holofote.

PREPARAÇÃO PARA INSTALAÇÃO (IMPORTANTE)

Verifique as leis locais para instalação

Se você estiver fora da América do Norte, a instalação e a fiação devem ser realizadas por um electricista licenciado. Sempre siga os padrões de código ao instalar conexões com fio.

Desligue a energia no disjuntor



Risco de Choque Elétrico

- Desligue a energia no disjuntor ou caixa de fusíveis antes de continuar, consulte um electricista licenciado se necessário.
- Ligue/desligue as luzes para garantir que a eletricidade para a área de instalação esteja desligada.
- Verifique se a fonte de alimentação é uma fonte de alimentação de 100~240 VCA 50/60 Hz.
- Mantenha o disjuntor desligado a qualquer momento durante o processo de instalação.

NOTA: Não utilize um interruptor de intensidade ou temporizador para este produto.

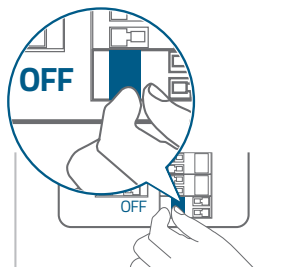

INSTALANDO A SUA CÂMERA DE REFLETOR DE INUNDAÇÃO

Separe o Suporte de Montagem

Separe o suporte de montagem da câmera e reserve-o para instalação posterior.

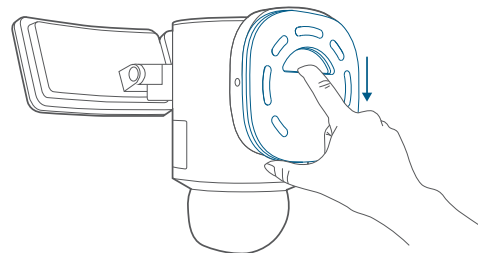

Selecionar um local

Você pode montar a câmera de holofote verticalmente em uma parede ou pendurá-la em um teto. Com a energia desligada no disjuntor, remova a luminária de inundação existente, se houver uma.

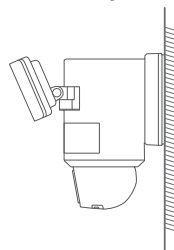

Suporte de Parede

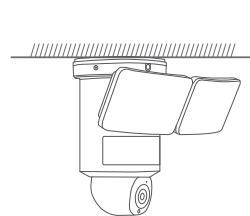

Montagem em saliência.

Para montagem em saliência, reinstale a base de montagem primeiro.

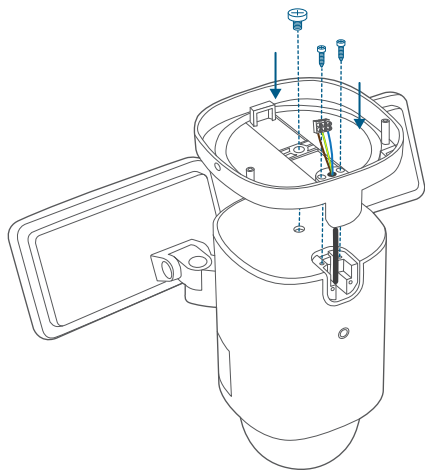
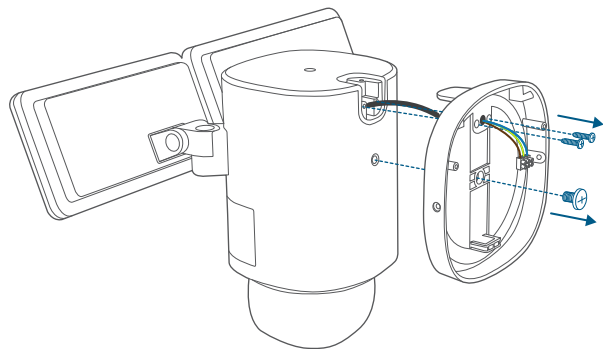

Altura recomendada

Recomendamos montar a câmera a 8 pés (2,44 m) acima do solo para alcançar até 40 pés (12 m) de alcance de detecção de movimento.

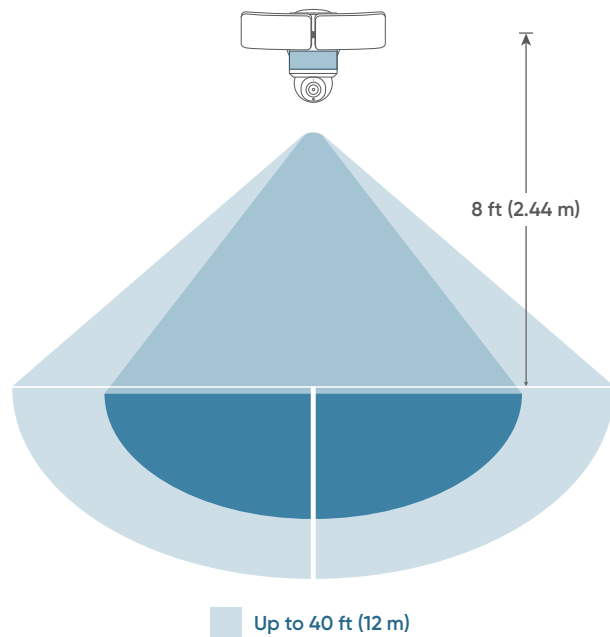

Instale o suporte de montagem

1. Instale o suporte de montagem na parede ou no teto com os

Parafusos e Buchas de Parede (Saco A).

- Para paredes feitas de materiais duros, como estuque, tijolo ou concreto, faça furos com uma broca de 15/64 polegadas (5,95 mm) e, em seguida, insira os ancoradouros nos furos.

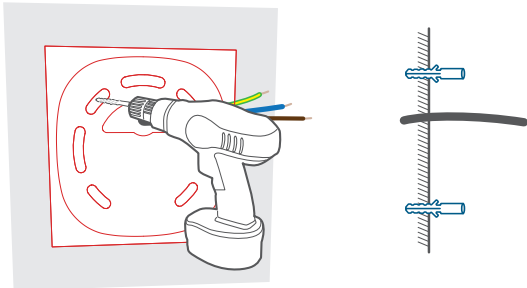

Suporte de Parede

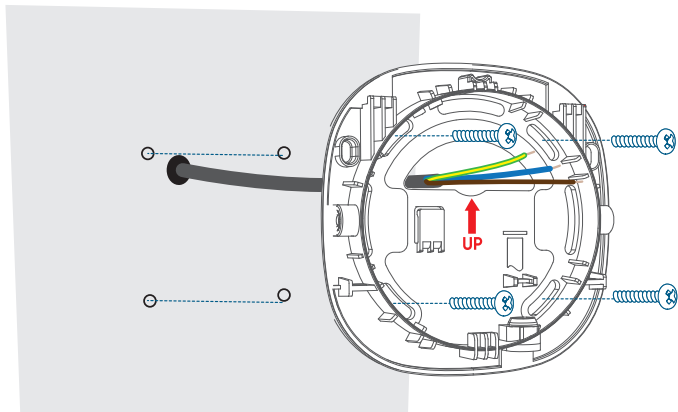

Montagem em saliência.

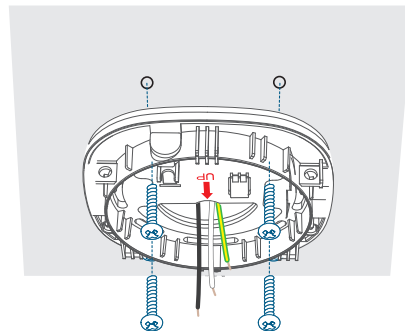

Conectar Fios

1. Pendure a sua câmera no suporte com a correia de suspensão enquanto liga os fios.

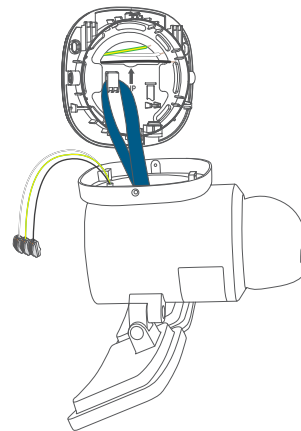

2. Conecte separadamente o fio terra (cobre nu / verde / verde e amarelo), o fio vivo (marrom) e o fio neutro (azul) da parede ao fio terra (verde e amarelo), fio vivo (preto) e fio neutro (branco) da câmera de iluminação de inundação usando conectores de fio e, em seguida, fixe as conexões.

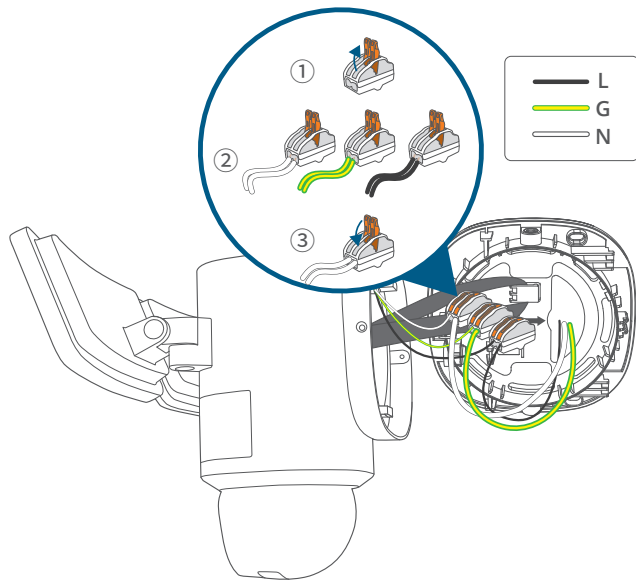

Nunca faça uma conexão cruzada. Os fios devem ser conectados com cores correspondentes.

Se você tiver problemas com o funcionamento adequado da câmera de holofote, consulte um técnico licenciado.

Coloque a câmera no suporte de montagem

1. Encaixe a base de montagem no suporte de montagem, alinhe os furos e fixe com 2 parafusos de base (saco B).

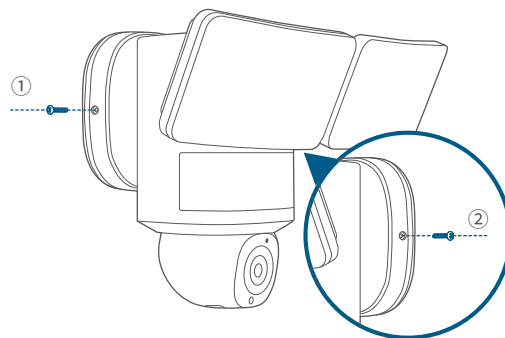
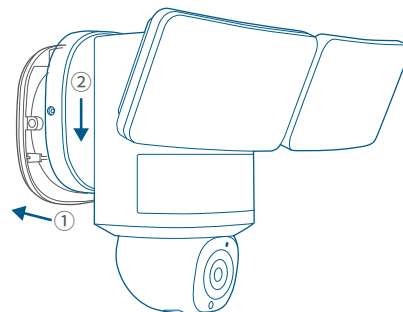

2. Remova a etiqueta e o filme protetor do holofote.



Limpe a câmera com um pano de limpeza de lentes.

AJUSTAR O ÂNGULO DE ILUMINAÇÃO

Puxe manualmente para cima e para baixo ou para a esquerda e para a direita para ajustar a luz de inundação verticalmente ou horizontalmente.

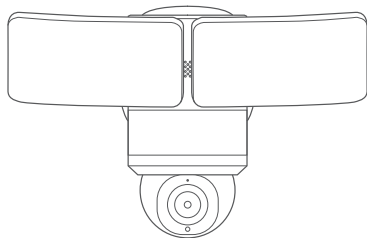
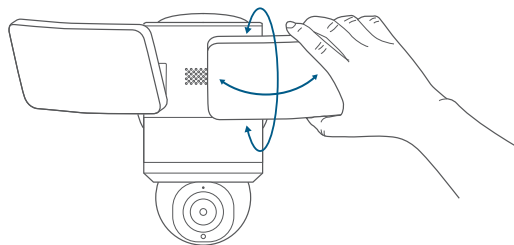

RESTAURANDO A ENERGIA

1. Ligue o disjuntor principal da habitação.

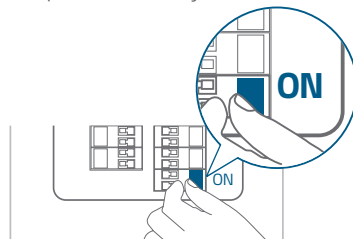

No caso de a câmera de holofote não estar ligada, desligue o disjuntor antes de verificar a fiação da câmera de holofote.

2. Agora você pode acessar várias funcionalidades e alterar configurações no aplicativo de Segurança eufy. Para resolver problemas, consulte a seção Ajuda na aplicação eufy Security.

GUIA DE LUZ LED

	Violeta constante	O sistema está a iniciar
	Azul sólido	A trabalhar normalmente ou pronta para configuração
	Vermelho a piscar	Sem ligação à Internet
	Vermelho sólido	A gravar ou uma transmissão em direto está a ser visualizada
	Azul e vermelho a piscar	Atualização do firmware em curso Nota: mantenha a câmara ligada a uma fonte de alimentação

INSTRUÇÕES DE SEGURANÇA

- Este equipamento não é adequado para utilização em locais onde possam existir crianças. Este equipamento não se destina a ser utilizado por crianças.
- Não utilize o produto de forma diferente da descrita neste documento para evitar lesões ou danos materiais.
- O utilizador deve respeitar as leis e regulamentos dos países e regiões onde o equipamento se encontra localizado (é utilizado), respeitar a ética profissional, prestar atenção às obrigações de segurança e proibir estritamente a utilização dos nossos produtos ou equipamentos para qualquer fim ilegal. Em nenhuma circunstância será a nossa empresa responsável por qualquer responsabilidade legal dos infratores.
- Um dispositivo de desligamento apropriado será fornecido como parte da instalação do edifício
- Um interruptor principal de todos os pólos de acordo com o Anexo L deve ser incorporado na instalação elétrica do prédio.
- A luminária destinada a ser montada em ou sobre uma caixa de saída e deve ser fornecida com condutores de alimentação suficientemente longos para se estenderem 150mm (6 pol.) dentro da caixa de saída.
-  Atenção, risco de choque elétrico.

ESTE PRODUTO DEVE SER INSTALADO DE ACORDO COM O CÓDIGO DE INSTALAÇÃO APLICÁVEL POR UMA PESSOA FAMILIARIZADA COM A CONSTRUÇÃO E OPERAÇÃO DO PRODUTO E OS PERIGOS ENVOLVIDOS.

CONDUTORES DE ALIMENTAÇÃO MIN 90°C

AVISO

 Este produto cumpre as normas de interferências de rádio da Comunidade Europeia.

Declaração de Conformidade

Por este meio, a Anker Innovations Limited declara que este dispositivo está em conformidade com os requisitos essenciais e outras disposições relevantes da Diretiva 2014/53/UE. Para consultar a declaração de conformidade, visite o site: <https://support.eufy.com/s/article/Recommend?type=Download&secondType=doc>.

Não utilize o dispositivo em ambientes com temperaturas demasiado altas ou baixas; nunca exponha o dispositivo a luz solar forte ou a ambientes demasiado húmidos. A temperatura adequada para o dispositivo e acessórios é de -20°C a 40°C.

Informações sobre exposição a RF

O nível de Exposição Máxima Admissível (MPE – Maximum Permissible Exposure) foi calculado com base numa distância de $d=20$ cm entre o dispositivo e o corpo humano. Para manter a conformidade com os requisitos de exposição a RF, utilize o produto mantendo uma distância de 20 cm entre o dispositivo e o corpo humano. Bandas de frequência e potência possível indicadas abaixo:

Função	Bandas	Frequência de funcionamento	Potência máx.
Bluetooth	2,4 GHz	2402-2480 MHz	EIRP 8 dBm
Wi-Fi	2,4 GHz	2412-2472 MHz	EIRP 19,55 dBm

O seguinte importador é a entidade responsável (contacte para questões no âmbito da UE):

Anker Innovations Deutschland GmbH | Georg-Muche-Strasse 3, 80807 Munich, Germany



O produto foi concebido e fabricado com materiais e componentes de alta qualidade, que podem ser reciclados e reutilizados.



Este símbolo significa que o produto não deve ser eliminado como lixo doméstico e deve ser entregue numa instalação de recolha apropriada para reciclagem. A eliminação e a reciclagem adequadas ajudam a proteger os recursos naturais, a saúde humana e o ambiente. Para obter mais informações sobre a eliminação e a reciclagem deste produto, contacte o seu município, os serviços de eliminação ou o local de compra do produto.

تعليمات السلامة

- هذا الجهاز غير مناسب للاستخدام في الأماكن التي يحتمل وجود أطفال فيها. هذا الجهاز غير مخصص للاستخدام من قبل الأطفال.
- اتبع طريقة استخدام المنتج الموصوفة ولا تستخدم أي طريقة مخالفة لتجنب الإصابة الشخصية أو تلف الممتلكات.
- يجب على المستخدم الامتثال للقوانين واللوائح المعمول بها في البلدان والمناطق المقابلة التي توجد بها المعدات (مستخدمة)، والالتزام بأخلاقيات المهنة، والاهتمام بالتزامات السلامة، وحظر استخدام منتجاتنا أو معداتنا تمامًا لأي أغراض غير قانونية. لن نتحمل شركتنا أي مسؤولية قانونية للمخالفين تحت أي ظرف من الظروف.
- يجب توفير جهاز فصل مناسب كجزء من تركيبات المبنى.
- يجب تضمين مفتاح رئيسي لجميع الأقطاب وفقًا للمرفق L في التثبيت الكهربائي للمبنى.
- المصباح الكهربائي المد للتركيب على أو فوق صندوق التوصيل ويجب أن يتم تزويده بموصلات الإمداد بطول يكفي لتمديدها 150 ملم (6 بوصات) داخل صندوق التوصيل.
- تحذير، خطر الصعق الكهربائي 

يجب تثبيت هذا المنتج وفقًا لرمز التثبيت المعمول به من قبل شخص يتمتع بمعرفة البناء والتشغيل للمنتج والمخاطر المتضمنة.

من 90 درجة مئوية موصلات التزويد



يتوافق هذا المنتج مع متطلبات التداخل اللاسلكي في الاتحاد الأوروبي.

إعلان المطابقة

تعلن شركة Anker Innovations Limited بموجب هذا المستند أن هذا الجهاز يتوافق مع المتطلبات الأساسية والأحكام الأخرى ذات الصلة الواردة في التوجيه الأوروبي EU/2014/53. للحصول على إعلان الامتثال، يرجى زيارة الموقع الإلكتروني: <https://support.eufy.com/s/articleRecommend?type=Download&secondT.type=doc>.

لا تستخدم الجهاز في بيئة حرارتها عالية جدًا أو منخفضة جدًا، ولا تُعرض الجهاز أبدًا لأشعة الشمس القوية أو لبيئة شديدة البرد. درجة الحرارة المناسبة للجهاز والملحقات هي 20- درجة مئوية إلى 40 درجة مئوية.

معلومات التعرض للترددات اللاسلكية

تم حساب مستوى الحد الأقصى للتعرض المسموح به (MPE) بناءً على معادلة المسافة $d = 20$ سم بين الجهاز وجسم الإنسان. وللحفاظ على الامتثال لمتطلبات التعرض للترددات اللاسلكية، استخدم المنتج الذي يحافظ على مسافة 20 سم بين الجهاز وجسم الإنسان.

نطاقات التردد والطاقة على النحو التالي:

الوظيفة	النطاقات	تردد التشغيل	الحد الأقصى للطاقة
بلوتوث	2.4 غيغاهرتز	2402-2480 ميغا هرتز	الطاقة الكلية المتداخلة المعادلة للإشارة (8) EIRP ديسيبيل ميلي واط
Wi-Fi	2.4 غيغاهرتز	2412 إلى 2472 ميغاهرتز	الطاقة الكلية المتداخلة المعادلة للإشارة (19.55) EIRP ديسيبيل ميلي واط

المستورد التالي هو الطرف المسؤول (عقد شؤون الاتحاد الأوروبي):

Anker Innovations Deutschland GmbH | Georg-Muche-Strasse 3, 80807 Munich, Germany

هذا المنتج مصمم ومُصنَع بمواد ومكونات عالية الجودة يمكن إعادة تدويرها وإعادة استخدامها.



يشير هذا الرمز إلى أنه يجب عدم التخلص من المنتج باعتباره من النفايات المنزلية العادية بل يجب تسليمه إلى المنشأة المناسبة لتجميع النفايات بغرض إعادة التدوير. يساعد التخلص المناسب من المنتج وإعادة تدويره بشكل صحيح على حماية الموارد الطبيعية وصحة الإنسان والبيئة. لمزيد من المعلومات حول التخلص من هذا المنتج وإعادة تدويره، اتصل بالبلدية المحلية أو خدمة التخلص من النفايات أو المتجر الذي اشتريته منه هذا المنتج.



ضبط زاوية الإضاءة

اسحب يدويًا للأعلى والأسفل أو اليسار واليمين لضبط الإضاءة القوية عموديًا أو أفقيًا.

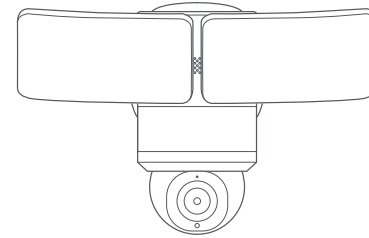
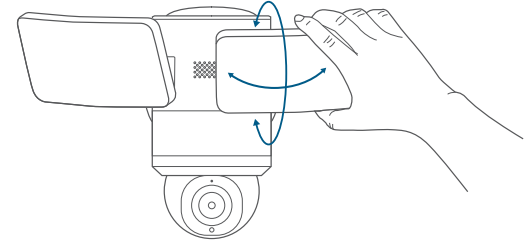

استعادة الطاقة

1. شغل قاطع الدائرة الرئيسي في المنزل.

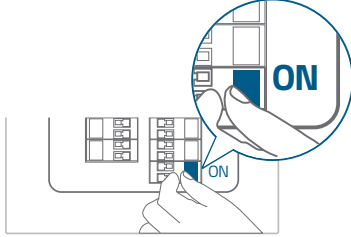

في حالة عدم تشغيل كاميرا الإضاءة الفيضائية، قم بإيقاف مفتاح الدائرة قبل التحقق من أسلاك كاميرا الإضاءة الفيضائية.

2. الآن يمكنك الوصول إلى ميزات مختلفة وتغيير الإعدادات في تطبيق eufy Security.

لاستكشاف الأخطاء وإصلاحها، راجع قسم المساعدة في تطبيق eufy Security.

دليل مصباح LED

لون بنفسجي ثابت	تُجرى عملية تهيئة النظام	
أزرق ثابت	تعمل بشكل طبيعي أو جاهزة للإعداد	
وميض باللون الأحمر	غير متصلة بالإنترنت	
لون أحمر ثابت	التسجيل أو البث المباشر قيد المشاهدة	
وميض باللونين الأزرق والأحمر	ترقية البرنامج الثابت قيد التقدم ملاحظة: حافظ على اتصال الكاميرا بمصدر الطاقة	

ضع الكاميرا على حامل التركيبات

1. وثب القاعدة الجبلية على حامل التثبيت، ومُحَيِّ الثقوب، وثبها بمسامير القاعدة (الحقبيبة ب).

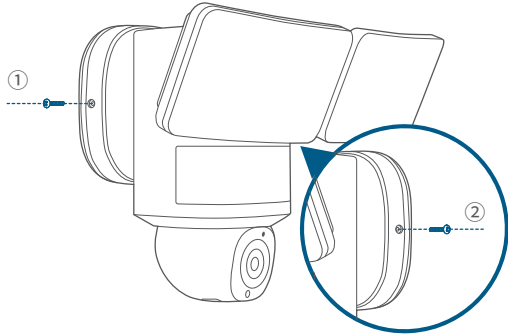
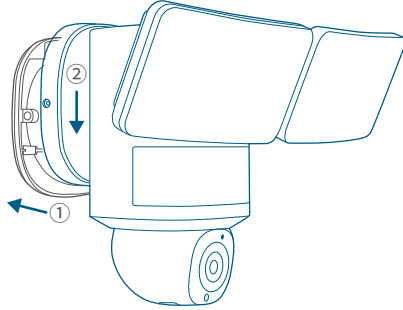

2. قم بإزالة الملصق والفيلم الواقي من الكشاف الضوئي.

تنظيف الكاميرا باستخدام قطعة قماش تنظيف العدسة.



2. قم بتوصيل السلك الأرضي (النحاس العاري/الأخضر/الأخضر والأصفر) والسلك الحي (البنّي) والسلك المحايد (الأزرق) من الحائط بالسلك الأرضي لكاميرا الإضاءة الكاشفة (الأخضر والأصفر) والسلك الحي (الأسود) والسلك المحايد (الأبيض) بشكل منفصل باستخدام موصلات الأسلاك، ثم قم بتأمين التوصيلات

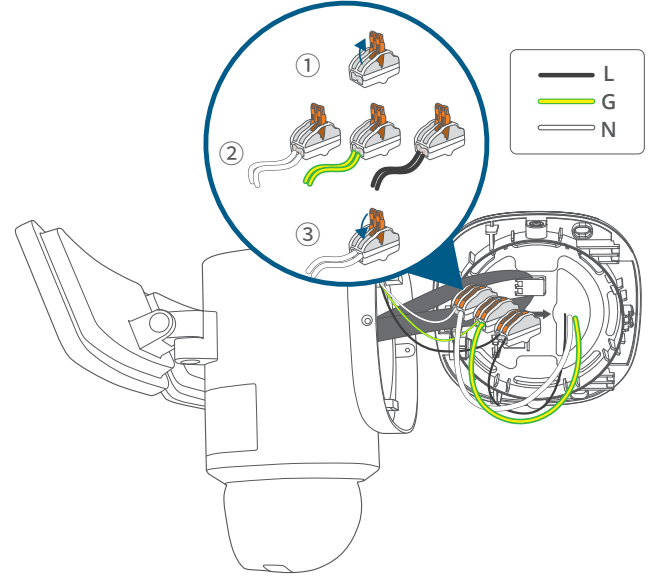

لا تقم بتوصيل الأسلاك بشكل خاطئ. يجب توصيل الأسلاك بألوان متطابقة. إذا كان لديك مشاكل في التشغيل السليم لكاميرا الإضاءة القوية، استشر فنيًا مرخصًا.



تثبيت حامل التركيبات

1. قم بتركيب حامل التثبيت على الحائط أو السقف باستخدام مسامير الحائط والمثبتات (الحقيقية أ).
 - للجدران المصنوعة من مواد صلبة مثل الجص والطوب والخرسانة، قم بحفر ثقوب باستخدام مثقاب بقطر 15/64 بوصة (5.95 ملم)، ثم أدخل الأنكورات في الثقوب.

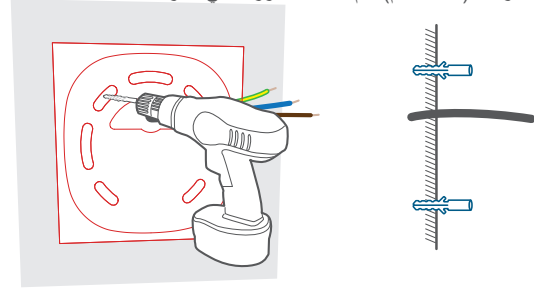
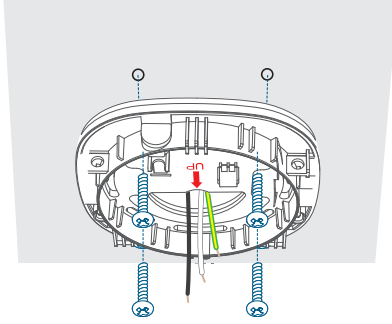

التركيب على الحائط

ربط الأسلاك

1. علق الكاميرا على الحامل باستخدام حزام التعليق أثناء توصيل الأسلاك.

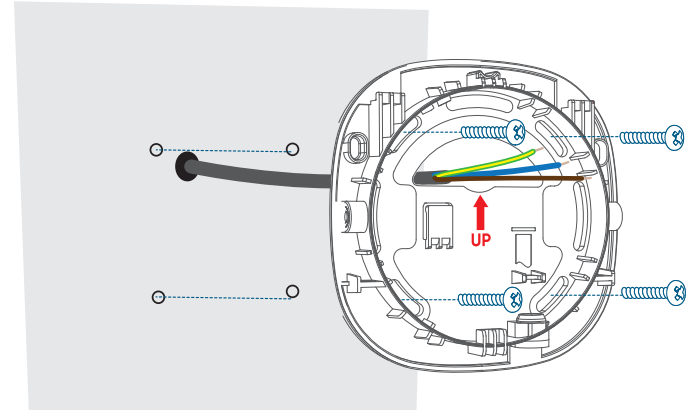
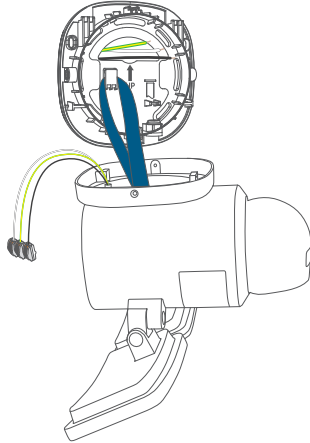

الارتفاع الموصى به

نوصي بتركيب الكاميرا على ارتفاع 8 قدم (2.44 متر) فوق الأرض لتحقيق مدى اكتشاف الحركة يصل إلى 40 قدمًا (12 مترًا).

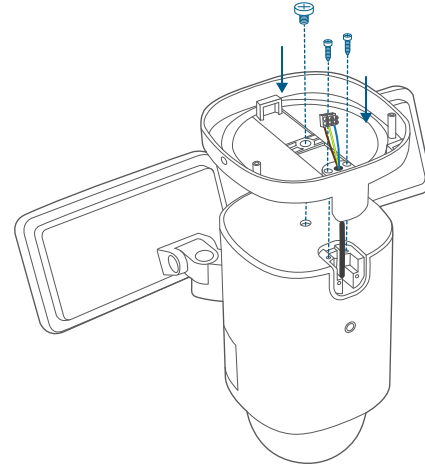
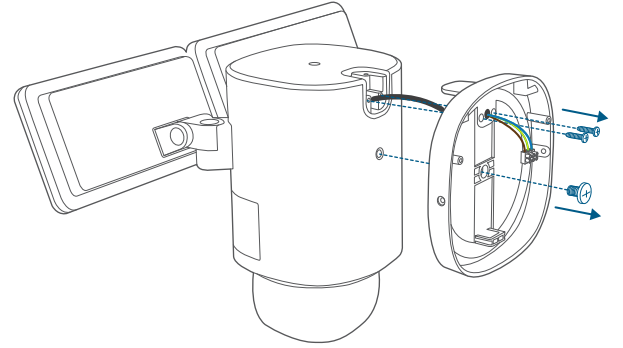
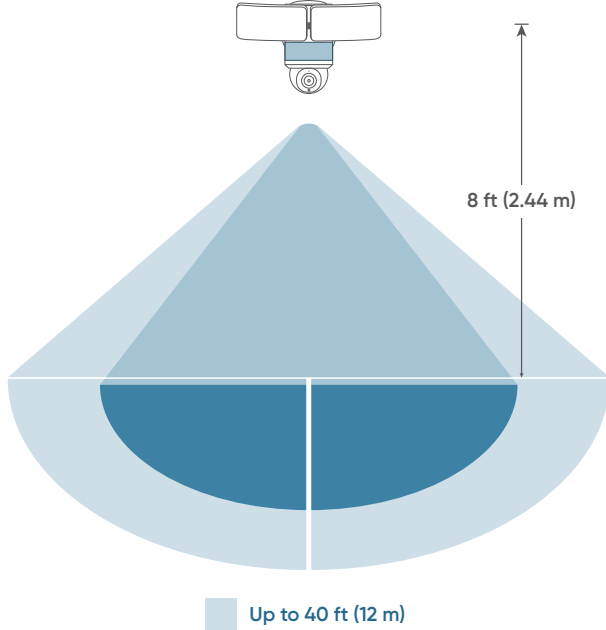

تثبيت كاميرا الفيضانات الخاصة بك

افصل حامل التركيبات

افصل حامل التركيب عن الكاميرا وضعه جانبا للتركيب في وقت لاحق.

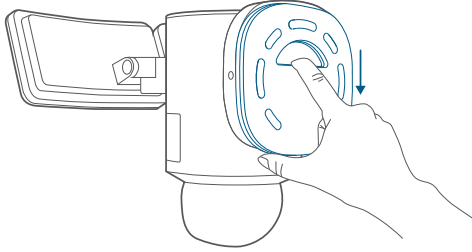

التحضير للتثبيت (مهم)

تحقق من القوانين المحلية للتثبيت.

إذا كنت خارج أمريكا الشمالية، يجب أن يتم الإنتاج والتوصيل بواسطة كهربائي مرخص. تتبع دائما معايير الكود عند تثبيت الاتصالات السلكية.

أطفئ الطاقة من المفتاح الكهربائي.

خطر التعرض لصدمة كهربائية

- أطفئ الطاقة في لوحة الدوائر الكهربائية أو صندوق الصمامات الخاص بك قبل المتابعة، واستشر في كهربائي مرخص إذا لزم الأمر.
- تحوّل/أطفئ الأنوار للتأكد من إيقاف التيار الكهربائي عن منطقة التثبيت.
- تحقق من أن مصدر الطاقة هو مصدر طاقة 100 ~ 240 فولت تيار متردد 50/60 هرتز.
- احرص على إبقاء المفتاح مفصولاً في أي وقت خلال عملية التثبيت.

ملاحظة: لا تستخدم مفتاح التعطيم أو الموقت لهذا المنتج.

تحديد موقع

يمكنك تركيب كاميرا الإضاءة القوية بشكل عمودي على الحائط أو تعليقها من السقف. مع إيقاف التيار عند الكسارة، قم بإزالة الإضاءة الفيضائية الحالية إذا كانت موجودة.

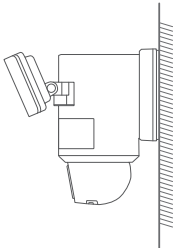

التركيب على الحائط

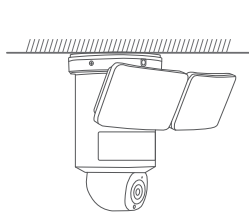

تركيب التعليق المتدلي

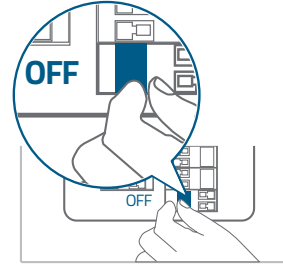

إعداد النظام

1. قم بتحميل وتثبيت تطبيق eufy Security ، ثم قم بتسجيل الدخول أو إنشاء حساب.



2. تشغيل كاميرا الإضاءة الفيضائية باستخدام كابل الشحن USB-C ومحول الطاقة (غير مزود).

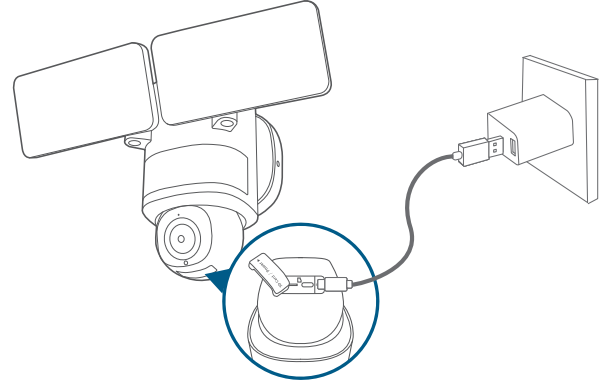

3. اضغط على + في التطبيق واتبع التعليمات داخل التطبيق لإضافة الكاميرا.

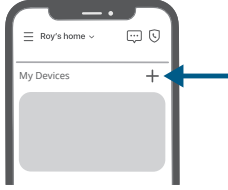

4. افصل الشاحن عن مصدر الطاقة، ثم أغلق غطاء منفذ USB.

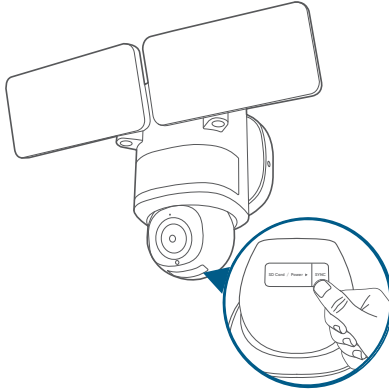

يجب إغلاق غطاء منفذ USB لمنع دخول الماء إلى كاميرا الإضاءة الفيضائية.



- لتجنب خدش كاميرا الإضاءة الفيضائية، لا تقشر الغشاء الواقي في الوقت الحالي.
- سوف تضيء الأضواء الكاشفة فقط عندما تكون في وضع الطاقة المتصلة بالأسلاك. تُستخدم الوصلة التي تعمل بواسطة USB لإعداد الكاميرا بأمان داخل منزلك.
- تأكد من قدرتك على بث الفيديو من كاميرا الإضاءة الخاصة بك قبل التثبيت.



نظرة سريعة

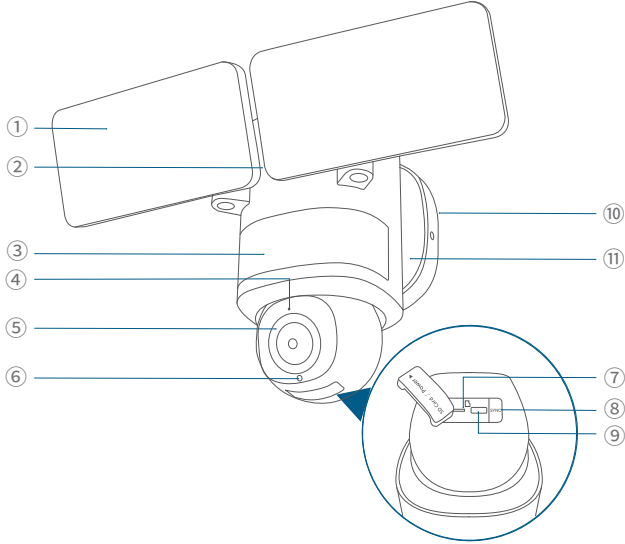

- | | |
|---|--------------------|
| ⑦ فتحة بطاقة MicroSD
• أدخل بطاقة microSD* (غير مزودة) لتخزين التسجيلات. | ① الإضاءة القوية |
| ⑧ زر المزمنة | ② السماعة |
| ⑨ مدخل الطاقة (الإعداد سريع) | ③ مكون حساس الحركة |
| ⑩ حامل تثبيت | ④ الميكروفون |
| ⑪ قاعدة التركيب | ⑤ الكاميرا |
| | ⑥ مؤشر LED |

ماذا في الصندوق

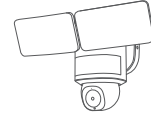

كاميرا | الإضاءة الفضائية



كابل USB
(للإعداد السريع فقط)



كثيفة التركيب
(مُثَبَّت مسبقاً على الكاميرا)



مِلصق التوضع

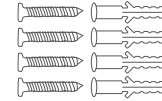

مسامير الحائط
(الحقيقية أ)

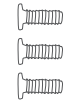

مسامير القاعدة
(حقيقية ب)

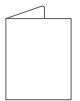

دليل البدء السريع

ما تحتاجه (غير متوفر)



مفك براغي كروس رقم ٢ أو رقم ١ فيليبس



محول طاقة USB



السلم
إن كان ذلك ضرورياً



مثقاب آلي
إن كان ذلك ضرورياً



مثقاب 5.95 ملم
(إذا لزم الأمر)

*استخدم بطاقة microSD من الفئة 10 على الأقل بحد أقصى 128 غيغابايت.

تعليمات السلامة

- تحقق من القوانين المحلية للتنشيط. إذا كنت خارج أمريكا الشمالية، يجب أن يتم الإنتاج والتوصيل بواسطة كهربائي مرخص.
- هذا الدليل لأغراض إعلامية فقط. العمل مع الكهرباء يمكن أن يكون خطيرًا، لذلك من المهم اتخاذ الاحتياطات اللازمة للسلامة. استأجر كهربائيًا مرخصًا إذا لم تكن مرتاحًا أو غير متمرس في العمليات والأدوات الموصوفة.
- افصل التيار الكهربائي من الصمام الكهربائي أو الكسارة الكهربائية قبل التنشيط.
- لا تقم بتركيب المنتج بالقرب من الأسطح القابلة للاشتعال.
- لتجنب خطر التعرض لصدمة أو الإصابة أو الوفاة، توخَّ الحذر دائمًا عند التعامل مع الكهرباء.
- تأكد من تأريض كاميرا الإضاءة الفيضائية بشكل صحيح.
- يجب تركيب كاميرا الإضاءة الفيضائية على الحائط أو تحت الكرينيش.

CUSTOMER SERVICE

Kundenservice | Servicio de atención al cliente | Service client | Servizio clienti
Klantenservice | Serviço de Apoio ao Cliente | خدمة العملاء



12-month limited warranty
12 Monate eingeschränkte Garantie
Garantía limitada de 12 meses
Garantie limitée de 12 mois
Garanzia limitata di 12 mesi
12 maanden beperkte garantie
12 meses de garantia limitada

ضمان محدود لمدة 12 شهرًا



(US) +1 (800) 988-7973
(UK) +44 (0) 1604 936200
(DE) +49 (0) 69 9579 7960
(中国) +86 400 0550 036
(日本) +81 03 4455 7823
(AU) +61 3 8331 4800
(Egypt) +20 8000000826
(UAE) +971 8000320817
(Kuwait) +965 22069086
(Saudi Arabia) +966 8008500030



support@eufy.com



FR
Cet appareil
et cordons
se recyclent
À DÉPOSER
EN MAGASIN
OU
À DÉPOSER
EN DÉCHÈTERIE

Points de collecte sur
www.quefairedemesdechets.fr



@EufyOfficial



@EufyOfficial



@EufyOfficial